

**ULTRA HD PRO-KLASSE  
LED KLEURENMONITOR**

**WBXML4K28**



## General Catalogue

Dutch User Manual.....	2
Czech User Manual.....	21
Spanish User Manual.....	41
Italian User Manual .....	61

## Inhoud

Inhoud.....	2
Veiligheid.....	2
Voorzorgsmaatregelen.....	4
FCC RF Interferentie verklaring .....	5
Aansluitingen.....	6
Bediening & menubediening .....	7
Montagehandleiding .....	13
Accessoires .....	14
Stroomindicator / Bedieningsmodi .....	14
Afmetingen.....	15
Specificaties.....	16
Beperkte garantie .....	17

## Veiligheid

1. Lees deze instructies volledig en voldoe aan alle vereisten.
2. Bewaar deze instructies ter referentie.
3. Houd u aan alle instructies en waarschuwingen, zowel in deze handleiding als op het product.
4. Koppel de monitor los van alle stroom voordat u hem schoonmaakt. Gebruik een vochtige doek om te reinigen; en gebruik geen vloeibare schoonmaakmiddelen of spuitbussen.
5. Gebruik de monitor nooit op vochtige plaatsen of in de buurt van water.
6. Plaats de monitor nooit op een onstabiel oppervlak; als de monitor omvalt, kan dit ernstige schade aan personen of eigendommen veroorzaken.
7. Let bij het selecteren van een locatie voor plaatsing/installatie op:
  - A. Dat er voldoende ventilatie een minimale afstand van 4" rond de monitor is
  - B. Sta nooit toe dat er iets (bijv. papier, stof, enz.) de ventilatieopeningen van de monitor belemmert.
  - C. Laat nooit een bron met open vlammen (bijvoorbeeld brandende kaarsen) toe in de buurt van de monitor.

- D. Als er batterijen worden gebruikt, gooi dan alle batterijen weg volgens de plaatselijke voorschriften.
- E. Gebruik de monitor binnenshuis volgens de specificaties voor temperatuur en vochtigheid.
8. De monitor moet worden bediend vanaf een voedingsbron zoals aangegeven op de achterkant van de monitor.
  9. De aardingstekker met 3 draden [met een derde (aarding) pin] die op deze monitor wordt gebruikt, is een veiligheidsfunctie. Schakel de monitor niet in zonder een geaarde stekker.
  10. Plaats de monitor niet op een plek waar mensen over het snoer zullen lopen of waar er iets op kan rusten of tegen het netsnoer kan schuren.
  11. Als er een verlengsnoer wordt gebruikt om de monitor van stroom te voorzien, zorg er dan voor dat het totale ampèregebruik van alle producten die op het verlengsnoer aangesloten zijn niet hoger is dan de ampèrewaarde van het verlengsnoer noch het vermogen van het stopcontact.
  12. Om het risico op brand of elektrische schok ten gevolge van contact met gevaarlijke spanningspunten of schade aan onderdelen te voorkomen, mag u nooit objecten in de sleuven van de monitorbehuizing steken. Mors nooit vloeistoffen op de monitor.
  13. Probeer deze monitor niet zelf te onderhouden, omdat het openen of verwijderen van de kap u zal blootstellen aan gevaarlijke spanningspunten of andere risico's.
  14. Als één van de volgende situaties zich voordoet, koppelt u de voeding van de monitor los en neemt u contact op met gekwalificeerd onderhoudspersoneel:
    - A. Het netsnoer of de stekker is beschadigd of gerafeld.
    - B. Als er vloeistof in de monitor werd gemorst.
    - C. Als de monitor werd blootgesteld aan regen, water of andere vloeistoffen.
    - D. Als de monitor niet werkt zoals verwacht volgens de gebruiksaanwijzing.
    - E. Pas alleen die bedieningselementen aan zoals beschreven in de bedieningsinstructies; een niet correcte aanpassing van andere bedieningselementen kan ertoe leiden dat de monitor niet meer werkt en kan de garantie ongeldig maken.
    - F. Als de monitor viel of de behuizing beschadigd is.
    - G. Als de monitor een duidelijke verandering in de prestaties vertoont, wat aangeeft dat er onderhoud nodig is.

### **Houd er rekening mee dat:**

Het netsnoer wordt gebruikt als het hoofdonderbrekingsapparaat. Zorg ervoor dat het stopcontact zich in de buurt van de monitor bevindt/geïnstalleerd is en gemakkelijk toegankelijk is.

## Voorzorgsmaatregelen

### **WAARSCHUWING VOOR SERVICE PERSONEEL**

HET NETSNOER WORDT GEBRUIKT ALS HOOFDONDERBREKINGSAPPARAAT BIJ DIT PRODUCT. TREK DIT PRODUCT UIT HET STOPCONTACT VOORDAT U DE ACHTERKAP VERWIJDEERT EN HET ONDERHOUD UITVOERT.

#### **1. Open nooit de behuizing van de monitor**

Alleen speciaal gekwalificeerd personeel mag de behuizing openen. Er bevinden zich geen onderdelen binnenin die door de gebruiker kunnen worden gerepareerd.

#### **2. Niet gebruiken in omgevingen die gevaar kunnen veroorzaken.**

Stel de monitor niet bloot aan regen of vocht om elektrische schokken of brandgevaar te voorkomen. Deze monitor is ontworpen voor gebruik in een residentiële of commerciële omgeving. Stel de monitor niet bloot aan overmatige trillingen of stof, of aan corrosieve gassen.

#### **3. Bewaar op een goed geventileerde plaats.**

Op de kast zijn ventilatiesleuven aangebracht om de interne temperatuur van de monitor te regelen. Bedek deze ventilatieopeningen niet en plaats niets op het apparaat dat deze sleuven zou kunnen blokkeren.

#### **4. Vermijd overmatige hitte.**

Plaats de monitor niet in direct zonlicht of in de buurt van een verwarmingstoestel.

#### **5. Om oogvermoeidheid te elimineren.**

Gebruik de monitor niet tegen een heldere achtergrond of waar zonlicht en andere lichtbronnen direct op de monitor schijnen.

#### **6. Wees voorzichtig met zware voorwerpen.**

Noch de monitor zelf noch enig ander zwaar object mag op het netsnoer rusten. Schade aan een netsnoer kan brand of een elektrische schok veroorzaken.

## FCC RF Interferentie verklaring

Dit apparaat is getest en voldoet aan de limieten voor een digitaal apparaat van klasse B, conform deel 15 van de FCC-regels. Deze limieten zijn ontworpen om een redelijke bescherming te bieden tegen schadelijke interferentie in een residentiële installatie.



Deze apparatuur genereert, gebruikt en kan radiofrequentie-energie uitstralen en kan, indien niet geïnstalleerd en gebruikt in overeenstemming met de instructies, schadelijke interferentie met radiocommunicatie veroorzaken. Er kan echter niet gegarandeerd worden dat er in een bepaalde installatie geen interferentie zal optreden.

Als deze apparatuur schadelijke storing veroorzaakt aan radio- of televisieontvangst, wat kan worden vastgesteld door de apparatuur uit en weer in te schakelen, wordt de gebruiker aangemoedigd om de storing te verhelpen door één of meerdere van de volgende maatregelen te nemen.

- Heroriënteer of verplaats de ontvangende antenne.
- Vergroot de afstand tussen de apparatuur en de ontvanger.
- Sluit de apparatuur aan op een stopcontact op een ander circuit dan dat waarop de ontvanger is aangesloten.
- Er mag alleen een afgeschermd interfacekabel worden gebruikt.

Ten slotte, eventuele wijzigingen of aanpassingen aan de apparatuur door de gebruiker die niet uitdrukkelijk door de rechthebbende of fabrikant zijn goedgekeurd, kunnen de bevoegdheid van de gebruiker om dergelijke apparatuur te gebruiken ongeldig maken.

### DOC-navolging Kennisgeving

Dit digitale apparaat overschrijdt de Klasse A-limiet niet voor radiogeluidsemisies van digitale apparaten, welke werd vastgelegd in de radio-interferentieregeling van het Canadese ministerie van Communicatie.

### CE-conformiteit

Deze monitor voldoet aan de basis beschermingsvereisten van de EMC-richtlijn (elektromagnetische compatibiliteit) 2004/108/EG voor elektrische en elektronische apparatuur die wordt geïmporteerd in de Europese Unie (EU):



De elektromagnetische storing gegenereerd door het apparaat overschrijdt het niveau dat gespecificeerd wordt in de geharmoniseerde EMC-normen voor dit type apparaat niet. Het heeft immuïteitsniveau tegen de elektromagnetische storing wat kan worden verwacht bij het beoogde gebruik, en moet werken zonder onaanvaardbare verslechtering van de opgegeven prestaties.

## Aansluitingen

### Achteraanzicht van de monitor

Het aansluitpaneel bevindt zich aan de onderzijde van de achterkant van de behuizing, net boven de standaard.

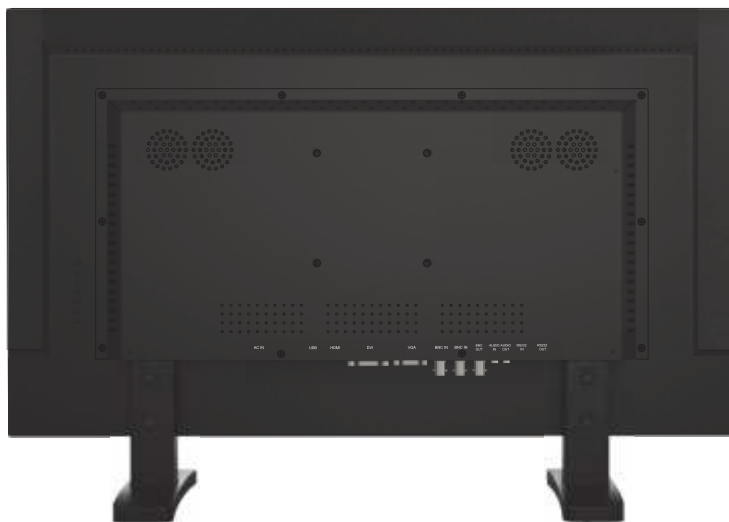

Gedetailleerde weergave van het aansluitpaneel  
Gebruik alleen een goed geaard snoer met drie draden dat geschikt is voor het lokale stroomnet.



### Afstandsbediening

De afstandsbediening biedt u verschillende sneltoetsen en extra gemak



## Bediening & menubediening

### Bedieningstoetsen / knoppen



Knoppen bevinden zich aan de rechterkant van de rand op WBXML4K28-modellen.

Automatische Bron detectiefunctie wanneer er bron(nen) is/zijn die verbonden zijn met de monitor, monitor detecteert automatisch de bron(nen) en selecteert automatisch de gewenste bron. De bron moet handmatig worden geselecteerd als er meer dan één bron op de monitor is aangesloten.

#### A. “Bron”-knop

Als u de invoerselectie wilt wijzigen, drukt u op BRON om het pop-upmenu weer te geven, gebruikt u omhoog/omlaag om de gewenste bron te markeren en drukt u vervolgens op links / rechts om de selectie te voltooien.

Om de huidige input selectie te controleren, drukt u op BRON om de pop-up weer te geven en drukt u vervolgens opnieuw op MENU om de pop-up te sluiten.

- Druk op de knop om alle menu's van het signaalkanaal weer te geven.  
Wanneer het hoofdmenu wordt weergegeven als bevestigingstoets tijdens de OSD-bewerking



#### B. “MENU”-knop

- Druk op de knop om het OSD-hoofdmenu weer te geven.
- Druk op de knop om het OSD-menu te verlaten.

#### C. “LINKS”-knop

- Druk op de LINKS-knop volume omlaag
- Druk op de knop LINKS om de cursor naar de gewenste functie te verplaatsen.



#### D. “RECHTS”-knop

- Druk op de knop RECHTS, volume verhoogt

#### E. “OMLAAG”-knop

- Druk op de knop om met de cursor naar de gewenste functie te scrollen.  
Druk op OMLAAG om de waarde van de geselecteerde functie in het OSD-submenu te verlagen.

#### F. “OMHOOG”-knop

- Druk op de knop om met de cursor naar de gewenste functie te scrollen.
- Druk op de knop om de waarde van de geselecteerde functie in het OSD-submenu te verhogen.

#### G. “AAN/UIT”-knop

- Druk op de knop om de monitor AAN of UIT te zetten.

## Volume



Druk op de  knoppen om het volume op de monitor aan te passen.

Druk op de  knoppen om het volume op de afstandsbediening aan te passen.

### One-Touch Knop 4:3/16:9 Schaal Omschakeling

Druk op de knop  om de beeldverhouding van het beeld te schakelen tussen 4:3/16:9.

## Beeld Menu

Het "BEELD" menu is voor het aanpassen van het uiterlijk en de parameters van het beeld. Het beeld menu is hetzelfde voor BNC/CVBS en HDMI; de beeld menu opties verschillen voor VGA.

### Beeld menu (BNC/CVBS & HDMI)

Druk op de knop MENU om het menu op het scherm weer te geven en vervolgens op de knoppen rechts / links om door de menuselecties te bladeren om het BEELD-menu te markeren.

Druk op omhoog/omlaag om te schakelen tussen de keuzeschakelaar aan de linkerkant van het hoofdmenu naar het venster met menukeuzes en parameters.

Gebruik de links & rechts knoppen om de in het geel gemarkeerde submenu selectie binnen het submenu te verplaatsen. Als u op de knoppen rechts en links drukt, wordt de waarde van het gemarkeerde item aangepast. Druk op de MENU om het submenu te verlaten en terug te keren naar de

Druk op MENU om het menusysteem af te sluiten. De instellingen blijven zoals ze op het scherm verschijnen.

### Aanpassingen

**Beeld modus:** Kies uit Gebruiker/Dynamisch/Standaard/Mild voor het meest aangename beeld op basis van het omgevingslicht.

**Contrast:** Past het bereik van het verschil aan tussen lichte en donkere delen van het beeld.

**Helderheid:** past de algehele beeldintensiteit aan

**Kleur:** Pas de kleurverzadiging aan van 0-100.

**Tint:** Verhoog of verlaag de intensiteit van kleuren op het beeld.

**Scherpte:** wijzig de balans tussen beelddetails (resolutie) en de mate van overgang tussen gebieden met een verschillende helderheid.

**Aspect Ratio:** Kies tussen de beeldverhouding SD 4:3 en HD 16:9. Als analoge beelden uitgerekt lijken, gebruik dan schaal 4:3.

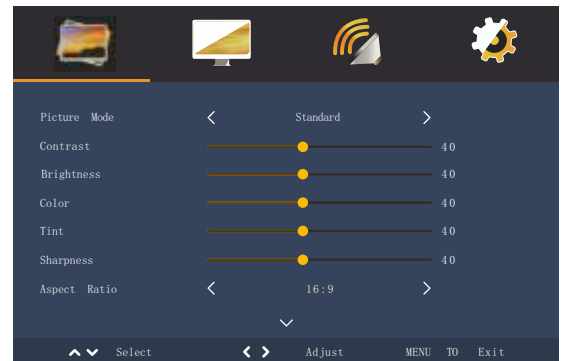

## Aanpassingen

**Ruisonderdrukking:** de ruis van het weergavebeeld verminderen (LAAG/MID/HOOG/UIT)

**Kleurtemperatuur:** stel de kleurreproductie in:

kies uit Warm/Gebruiker/Koel/Medium. In de instelling "GEBRUIKER" heeft u de volledige controle over het wijzigen van de individuele instellingen "Rood: 0-100, Groen: 0-100 en Blauw: 0-100.

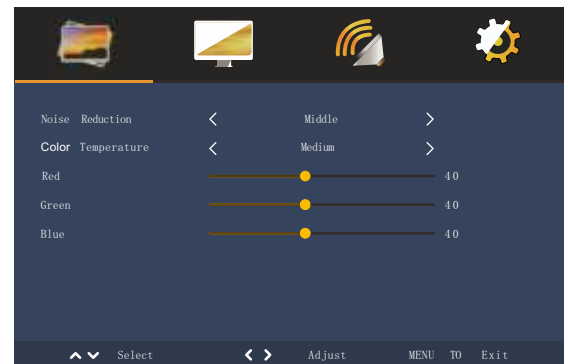

## **Computer Menu (Alleen VGA-model)**

Druk op de knop MENU om het menu op het scherm weer te geven en vervolgens op de knoppen links/rechts om door de menuselecties te bladeren om het GEOMETRIE-menu te markeren. Druk op omhoog/omlaag om te schakelen tussen de keuzeschakelaar aan de linkerkant van het hoofdmenu naar het venster met menukeuzes en parameters.

Gebruik de links & rechts knoppen om de in het geel gemarkeerde submenu selectie binnen het submenu te verplaatsen. Als u op de knoppen rechts en links drukt, wordt de waarde van het gemarkeerde item aangepast. Druk op de MENU om het submenu te verlaten en terug te keren naar de hoofdmenuschakelaar.

Om het menusysteem te verlaten, drukt u tweemaal op de knop BRON.

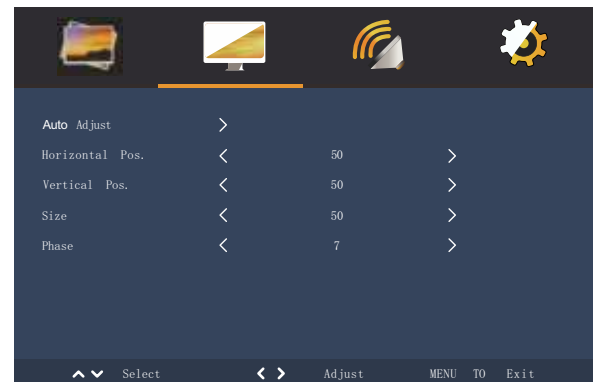

## Aanpassingen

**Automatisch Aanpassen:** Pas de beeldinstelling automatisch aan

**Horizontale Pos:** Pas de horizontale positie van het beeld aan 0-100

**Verticale Pos:** Pas de verticale positie op het scherm aan

**Grootte:** Pas de weergavegrootte aan 0-100

**Fase:** Verminder videovervorming en instabiliteit componenten

## **lydmenu**

Tryk på knappen MENU for at få vist menuen på skærmen. Brug derefter knapperne Højre /Venstre til at navigere rundt i hovedmenuen, og vælg menuen LYD. Tryk på knapperne Op/Ned for at flytte vælgeren i venstre side af hovedmenuen over i vinduet med menuvalg og indstillinger.

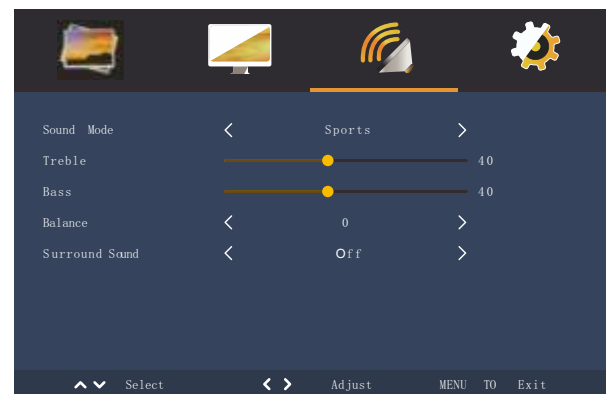

Brug knapperne Venstre og Højre til at flytte det gule fremhævede valg i undermenuen inden for undermenuen. Tryk på knapperne Venstre og Højre for at justere værdien af det fremhævede punkt. Tryk på knappen MENU for at afslutte undermenuen og vende tilbage til vælgeren i hovedmenuen.

Druk op MENU om het menusysteem af te sluiten.

## Aanpassingen

**Geluidsmodus:** Selecteer een van de voorinstellingen (Gebruiker, Sport, Film, Muziek, Standaard)

**Treble:** Versterk/bepersk hoge tonen (0-100)

**Bas:** versterk/bepersk lage tonen (0-100)

**Balans:** verander het relatieve volume tussen de linker en rechter luidsprekers).

**Surround Sound:** hiermee kan de gebruiker de surround sound-modus selecteren, UIT srstrusurroundXT-Surround

## OSD Menu

Druk op de knop MENU om het menu op het scherm weer te geven en vervolgens op de knoppen links/rechts om door de menuselecties te bladeren om het OSD-menu te markeren. Druk op omhoog/omlaag om te schakelen tussen de keuzeschakelaar aan de linkerkant van het hoofdmenu naar het venster met menukeuzes en parameters.

Gebruik de links & rechts knoppen om de in het geel gemarkeerde submenu selectie binnen het submenu te verplaatsen. Als u op de knoppen rechts en links drukt, wordt de waarde van het gemarkeerde item aangepast. Druk op de MENU om het submenu te verlaten en terug te keren naar de hoofdmenuschakelaar.

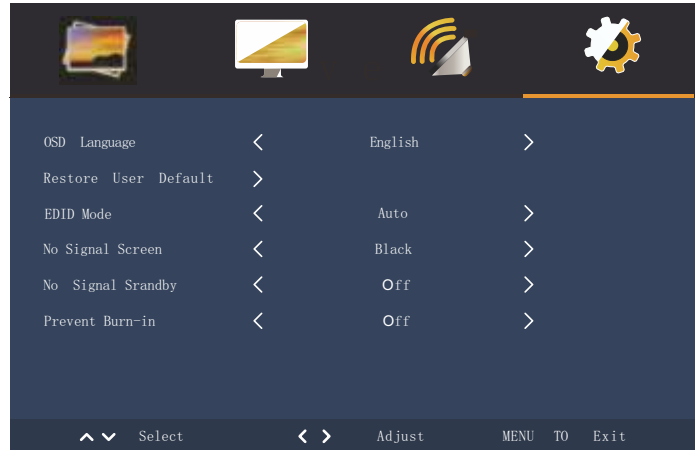

Druk op MENU om het menusysteem af te sluiten.

**Taal:** Kies de OSD-displaytaal uit Engels/Frans/Spaans/Italiaans/Nederlands/Pools/Tsjechisch/Deens

**Standaard gebruikersinstellingen herstellen:** reset de monitorinstellingen naar de fabrieksinstellingen

**EDID Modus:** Hiermee kan de gebruiker Auto/EDID 2.0 (ULTRA HD)/EDID1.4/EDID1.3 selecteren

**Geen Signaal Scherm:** hiermee kan de gebruiker Zwart of Blauw selecteren voor het scherm wanneer er geen signaal wordt gedetecteerd

**Geen Signaal Stand-by:** Hiermee kan de gebruiker selecteren AAN/UIT

**Inbranden voorkomen:** periodieke beeldretentie instellen (aan/uit)

# Montagehandleiding

## Wandmontage of andere montage met VESA-norm

**OPGEPAST** De muurbevestiging moet minstens vijfmaal het nettogewicht van de monitor kunnen dragen. Om uw MONITOR op de muur of een ander oppervlak te monteren, moet u een VESA-wandhouder aanschaffen. Gebruik vier HMΦ6.0x10mm-schroeven (de basisbevestigingsschroeven verwijderd in stap 1 hieronder zijn HMΦ6.0 x 10 mm) om de steun te bevestigen. Het VESA-gatenpatroon voor monitorbevestiging is (WBXML4K28 (100 mm × 100 mm))

**Opmerking:** Metrisch (HMΦ6.0 x 10 mm) is de soort schroef die moet worden gebruikt (gebruik geen langere schroeven of de monitor wordt mogelijk beschadigd).

1. Voordat u de monitor monteert, verwijdert u de basisstijgbeugel (verticaal gedeelte van de basis) door de vier schroeven aan de bovenkant met behulp van een schroevendraaier te verwijderen. Vervolgens kunnen de basis en de stijgleiding worden verwijderd. Om te voorkomen dat deze schroeven verloren gaan, raden we aan de schroeven in hun oorspronkelijke gaten te vervangen.
2. Bevestig de VESA-houder (WBXML4K28 (100 mm x 100 mm)) aan de achterkant van de monitor en volg alle instructies die bij de houder worden geleverd om het montageproces te voltooien.

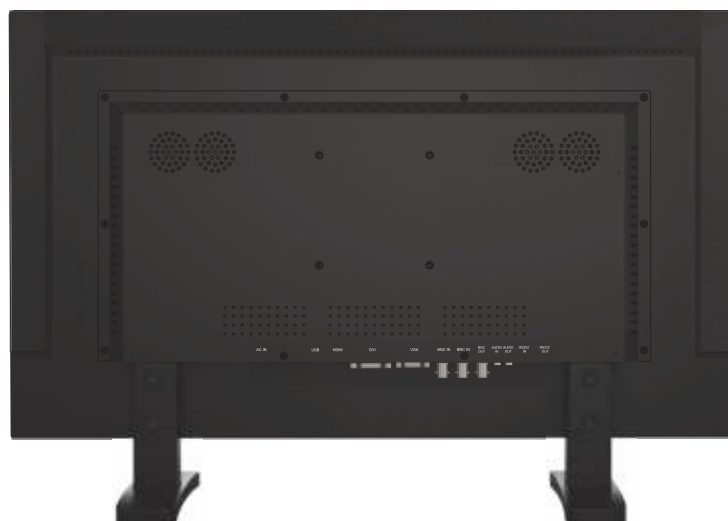

## Accessoires



Dual Voedingskabel (EU, VK)  
Aantal: 2



VGA-kabel  
Aantal: 1



Audio kabel  
Aantal: 1



IR-afstandsbediening  
Aantal: 1



Schroeven voor montage monitor  
Soort schroeven: HMΦ 6,0 x 10mm  
Aantal: 4

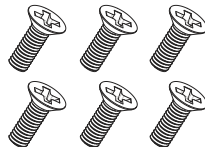

Schroeven voor het bevestigen van de voet van de standaard  
Soort schroeven: KMΦ 4,0 x 10 mm  
Aantal: 6

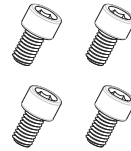

Schroeven voor het installeren van de monitor standaard  
Soort schroeven: HMΦ 6,0 x 10 mm  
Aantal: 4



Inbussleutel  
Aantal: 1

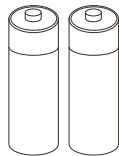

Baterie  
Aantal: 2

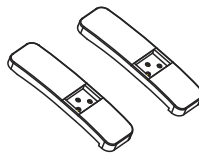

Basis van de standaard  
Aantal: 2

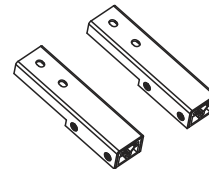

Standaard steun  
Aantal: 2

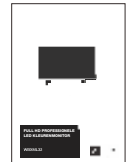

Gebruikershandleiding  
Aantal: 2

## Stroomindicator / Bedieningsmodi

### LED-indicator

LED is uit als de stroom uitgeschakeld is, LED licht blauw op als de stroom ingeschakeld is, LED licht rood op als de monitor in slaapstand/stand-bymodus is. De energiebeheerfunctie van de monitor is ontworpen voor beveiligingssurveillance toepassingen. Als er geen video is, blijft de monitor AAN om onmiddellijk klaar te zijn om video weer te geven wanneer de bron wordt gewijzigd of wanneer een pc de status verandert van slaapstand/stand-bymodus naar actieve modus. Een zwevend "Geen signaal" -vak beweegt langzaam over het scherm totdat de video wordt hersteld.

## Afmetingen

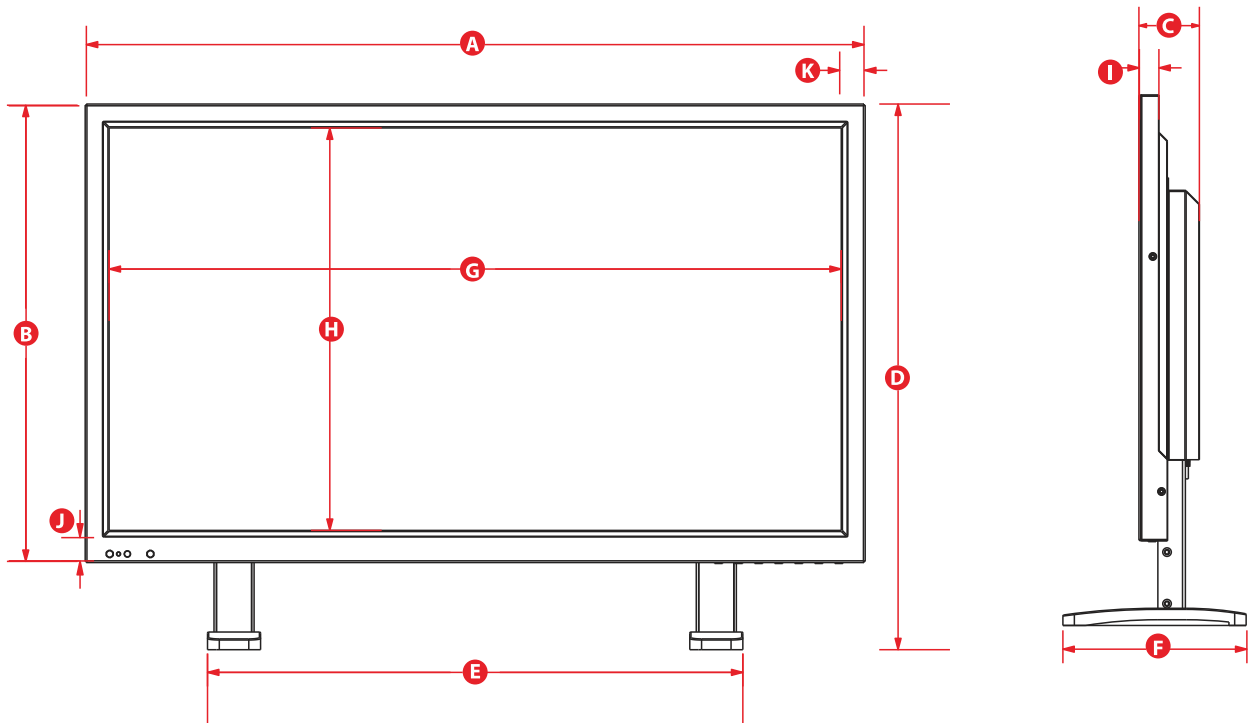

	Model	WBXML4K28	
Lettera	Afmeting	mm	inch
A	Breedte van het monitorlichaam	661.5	26.04
B	Hoogte van het monitorlichaam	388.9	15.31
C	Diepte van het monitorlichaam	52.7	2.07
D	Hoogte van de monitor op basis	462.8	18.22
E	Breedte van de basis	409	16.1
F	Diepte van de basis	159.8	6.29
G	Breedte zichtbaar gebied	623.9	24.56
H	Hoogte zichtbaar gebied	344.3	13.56
I	Dikte van de monitor	17.4	0.68
J	Breedte onderste rand	20.6	0.811
K	Breedte zijrand	12.1	0.48



## Specificaties

Model	WBXML4K28
Diagonaal maat op scherm (tommer)	28
Synlig gebied, B x H (tommer)	25.55*14.54
Lysdiodetype	LED
Pixelafstand (mm)	0.16 x 0.16
Maksimal skærmopløsning	3840x2160
Skærmopløsninger	Tot 4K 60Hz. neerwaarts compatibel
Understøttede inputopløsninger	Tot 4K 60Hz. neerwaarts compatibel
Opdateringshastighed (Hz)	Tot 60Hz@3840 x 2160. neerwaarts compatibel
Farvedybde (M)	1.073
Lysstyrke (cd/m <sup>2</sup> )	300
Automatisk justering	Ja
Højde-bredde-forhold på skærm	16:9
Højde-bredde-forhold på billede	OSD selecteerbaar 16:9 of 4:3
Horizontale tv-linjer	1080
Kontrastforhold	1000:1SCR
Svartid (ms)	5(GTG)
Horisontal/vertikal visningsvinkel (grader)	178°x 160°/CR >10
Digitale videoindgange	HDMI tot 4K 60 Hz; DVI, tot 1920 x 1080
Analoge indgange (stereo)	VGA, tot 1920 x 1080 BNC CVBS looping
Lydingange (stereo)	1x3.5mm mini-jack
Højtalere (W)	2 x 5
Standby (W)	<0.5
Strømforbrug	45W Typisch
Mål på skærmkabinet (tommer)	26.04*15.31*2.07
Maks. mål på skærm + fod (tommer)	26.04*18.22*6.29
Paneloverflade	Mat zwart
Materiale til kabinet og fod	Metaal + aluminium (verwijderbare standaard)
VESA-monteringsmønster (mm)	100x100
Underdel/fod medfølger	Ja
Hældningsvinkel for fod	-5°C~15°C
Vægt kun kabinet (lb)	17.1
Vægt kabinet og underdel/fod (lb)	19.1
Strømforsyning (indbygget)	AC 100-240V~50/60Hz 1.1 A
Driftstemperatur	0°C~40°C / 32°F~104°F
Opbevaringstemperatur	-20°C~50°C / -4°F~122°F
Luftfugtighed i driftsmiljø	10~90%
Tilbehør	Dubbele Voedingskabel (EU, VK) / VGA-kabel / Audiokabel / IR-afstandsbediening / Batterijen Allen-moersleutel / Schroeven / Voet van standaard / Standaardondersteuning / Gebruikershandleidingen
Størrelse på skrue til montering i reol (mm)	Schroeven voor het bevestigen van de monitor, soort schroeven: HMΦ6.0x10mm /4 stuks Schroeven voor het bevestigen van de basis van de standaard, soort schroeven: KMΦ4.0x10mm /6 stuks Schroeven voor het installeren van de monitorvoet, soort schroeven: HMΦ6.0x10mm/4 stuks
Certificeringen	CE/FCC/ROHS/HDMI/UL/WEEE/REACH
Garanti	36 miesięcy

### 1. Beperkte garantie

#### A. Algemeen

Behoudens de bepalingen en voorwaarden van deze beperkte garantie, garandeert ADI dat de producten van W Box Technologies, vanaf de datum van verkoop doorheen de in sectie 1 (b) vermelde periode voor de gespecificeerde productcategorieën, vrij zijn van defecten in materialen en vakmanschap onder normale omstandigheden en service, uitgezonderd normale slijtage. Behalve indien vereist door de wet, geldt deze beperkte garantie alleen voor de koper en mag deze niet worden overgedragen aan derden.

ADI heeft geen verplichtingen onder deze beperkte garantie of anderszins indien:

- (I) Het product niet correct geïnstalleerd, gebruikt of onderhouden werd;
- (II) Het product buiten de aangegeven bedrijfsparameters geïnstalleerd, aangepast of niet naar behoren onderhouden of gerepareerd werd;
- (III) Schade veroorzaakt werd door natuurlijke gebeurtenissen van buitenaf, zoals bliksem, stroomstoten, vuur, overstromingen, natuurgeweld en dergelijke.
- (IV) Defecten resulteren uit ongeautoriseerde modificatie, verkeerd gebruik, vandalisme of andere oorzaken die geen verband houden met defecte materialen of vakmanschap, of defecten gerelateerd aan batterijen van elke soort die gebruikt worden in verband met de producten die hier onder worden verkocht.

ADI garandeert alleen producten die worden gemerkt als W Box Technologies-producten en worden verkocht door ADI. Alle andere producten die door derden worden gemerkt, worden door de externe fabrikant gegarandeerd gedurende een periode zoals gedefinieerd door de externe fabrikant, en ADI geeft de koper deze garanties en alleen deze garanties die door dergelijke externe fabrikanten of leveranciers voor niet-ADI-merkproducten worden verstrekt. ADI garandeert zelf geen product dat niet van ADI is en verkoopt alleen op een 'als is'-basis in overeenstemming met de verkoopvoorwaarden van ADI.

## B. Specifieke garanties voor productcategorieën

Productcategorieën	Garantie
CCTV Stroomvoorzieningen	24 maanden
Monitors	36 maanden
Video Baluns	30 maanden
Analoge Camera's	36 maanden
DVR's, NVR's (uitgezonderd HDD)	60 maanden
IP Camera's	60 maanden
Rekken	60 maanden
TV-houders	60 maanden
Analoge Kabels	Gelimiteerde levensduur
B Aansluitingen	Gelimiteerde levensduur
Verlengsnoeren	Gelimiteerde levensduur
HDMI kabels	Gelimiteerde levensduur
Stekkers, Snoeren en Intrusie	Gelimiteerde levensduur
Patchkabels	Gelimiteerde levensduur
Draadbanden	Gelimiteerde levensduur

## 2. Uitsluiting van garanties, beperking van aansprakelijkheid

ER ZIJN GEEN GARANTIES OF VOORWAARDEN, UITDRUKKELIJK OF STILZWIJGEND, VAN VERKOOPBAARHEID OF GESCHIKTHEID VOOR EEN BEPAALD DOEL OF ANDERSZINS, DIE DE VERDER REIKEN DAN DE BESCHRIJVING OP DE VOORKANT HIERVAN. VOOR ZOVER MAXIMAAL DOOR DE WET IS TOEGESTAAN, ZAL ADI IN GEEN GEVAL AANSPRAKELIJK ZIJN VOOR IEDEREEN VOOR IEDERE (I) GEVOLGSCHADE, INCIDENTELE, INDIRECTE, SPECIALE OF STRAFRECHTELIJKE SCHADE ALS GEVOLG VAN OF DIE BETREKKING HEEFT OP WELKE MANIER DAN OOK OP HET PRODUCT EN/OF VOOR HET SCHENDEN VAN DEZE OF ENIGE ANDERE GARANTIE OF VOORWAARDE, UITDRUKKELIJK OF STILZWIJGEND, OF OP ENIGE ANDERE BASIS VAN AANSPRAKELIJKHEID, ZELFS ALS HET VERLIES OF SCHADE VEROORZAAKT WERD DOOR EIGEN NALATIGHEID OF FOUT VAN ADI EN ZELFS ALS ADI OP DE HOOGTE IS GESTELD VAN DE MOGELIJKHEID VAN DERGELIJKE VERLIEZEN OF SCHADE.

Elke productbeschrijving (schriftelijk of mondeling gemaakt door agenten van ADI of ADI), specificaties, voorbeelden, modellen, bulletin, tekeningen, diagrammen, technische fiches of soortgelijke materialen die worden gebruikt in verband met de bestelling van de koper zijn uitsluitend bedoeld om ADI' zijn producten te identificeren en mogen niet worden geïnterpreteerd als een uitdrukkelijke garantie of voorwaarde. Eventuele suggesties van ADI of ADI zijn agenten met betrekking tot gebruik, toepassingen of geschiktheid van de producten mogen niet worden geïnterpreteerd als een uitdrukkelijke garantie of voorwaarde tenzij schriftelijk bevestigd door ADI. ADI beweert niet dat de producten die het verkoopt, mogelijk niet worden aangetast of omzeild; dat de producten persoonlijk letsel of verlies van eigendommen door inbraak, diefstal, brand of anderszins zullen voorkomen, of dat de producten in alle gevallen voldoende waarschuwing of bescherming zullen bieden. De Koper begrijpt en zal ervoor zorgen dat zijn klant begrijpt dat een correct geïnstalleerd en onderhouden product geen verzekering is of garandeert dat dit geen persoonlijk letsel of verlies van eigendom zal veroorzaken of tot gevolg zal hebben. BIJGEVOLG ZAL ADI NIET AANSPRAKELIJK ZIJN VOOR PERSOONLIJK LETSEL, SCHADE AAN EIGENDOMMEN OF ANDER VERLIES OP BASIS VAN EEN EVENTUELE CLAIM, INCLUSIEF EEN CLAIM DAT HET PRODUCT GEEN WAARSCHUWING GAF. Als ADI echter aansprakelijk wordt gesteld, direct of indirect, voor verlies of schade met betrekking tot de producten die het verkoopt, ongeacht de oorzaak of oorsprong, dan zal zijn maximale aansprakelijkheid in geen geval hoger zijn dan de aankoopprijs van het product, wat zal worden vastgesteld als een geliquideerde schadevergoeding en niet als een boete en zal dit het volledige en exclusieve rechtsmiddel zijn tegen ADI.

VOOR HET VERMIJDEN VAN TWIJFEL, ADI WIL HIERBIJ ZIJN AANSPRAKELIJKHEID MET BETREKKING TOT (I) FRAUDE, (II) DE DOOD OF PERSOONLIJK LETSEL ALS RECHTSTREEKS GEVOLG VAN NALATIGHEID OF (III) ELK GEVAL WAARVOOR WETTELIJK NIET TOEGESTAAN DE AANSPRAKELIJKHEID TE BEPERKEN, NIET UITSLUITEN OF BEPERKEN.

### **3. Beperking van aansprakelijkheid ten opzichte van klanten van de koper**

De koper gaat ermee akkoord de aansprakelijkheid ten opzichte van zijn klanten te beperken voor zover maximaal toegestaan is door de wet. De Koper erkent dat ADI alleen wordt geacht de consumenten van zijn producten de wettelijk vereiste garanties te geven en dat de Koper op geen enkel moment aan zijn klanten en/of gebruikers van ADI-producten zal stellen dat ADI aanvullende garanties verstrekt. Door de producten te accepteren, voor zover toegestaan door de wet, aanvaardt de Koper alle aansprakelijkheid voor, en stemt in met schadeloos stellen van ADI en ADI te verdedigen tegen alle rechtszaken, claims, eisen, oorzaken van actie en beslissingen met betrekking tot schade, hetzij voor persoonlijk letsel of voor persoonlijk bezit, geleden door een persoon, firma, onderneming of bedrijfsvereniging, inclusief maar niet beperkt tot de klanten van de koper en/of gebruikers van de producten vanwege het niet kunnen detecteren en/of waarschuwen van het gevaar waarvoor de goederen zijn ontworpen of andere falen van de producten ongeacht of deze schade wordt veroorzaakt door of bijdroeg aan het verkochte of de gezamenlijke nalatigheid of fout van ADI.

#### **4. Retours**

Onderworpen aan de onderstaande voorwaarden en bepalingen, gedurende de toepasselijke garantieperiode, zal ADI het product vervangen of een krediet verstrekken bij aankoop, op eigen initiatief gratis, van defecte producten die als prepaid worden geretourneerd. Alle verplichtingen van ADI om Gelimiteerde levensduur garantieproducten te vervangen op grond van deze garantie die voortvloeien uit een gebrek, zijn beperkt tot de beschikbaarheid van het vervangend product. ADI behoudt zich het recht voor om dergelijke producten te vervangen met producten die op dat moment verkrijgbaar zijn, of een krediet te verstrekken naar eigen goeddunken. In het geval dat de koper een probleem heeft met een ADI-product, belt u uw plaatselijke ADI-filiaal voor instructies voor retourneren:

#### **WWW.WBOXTECH.COM**

Zorg ervoor dat u het modelnummer en de aard van het probleem bij de hand hebt. In geval van vervanging wordt het geretourneerde product gecrediteerd op de rekening van de koper en wordt een nieuwe factuur uitgegeven voor het vervangende artikel. ADI behoudt zich het recht voor om alleen een krediet te verlenen in plaats van vervanging.

Als blijkt dat een product van W Box Technologies in goede staat verkeert of als het onvermogen van dit product om correct te functioneren het gevolg is van schade of misbruik door de gebruiker, wordt het product in dezelfde staat als het ontvangen werd teruggestuurd naar de koper en moets de koper eventuele retour verzendkosten betalen.

#### **5. Toepasselijk recht**

Deze beperkte garantie valt onder de wetten van Engeland en Wales.

#### **6. Diversen**

Indien enige voorwaarde van deze beperkte garantie door dergelijke wetgeving verboden is, is deze voorwaarde nietig, maar blijft de rest van de beperkte garantie volledig van kracht.



**ULTRA HD PRO-ÚROVEŇ  
LED BAREVNÝ MONITOR**

**WBXML4K28**



## Obsah

Obsah.....	22
Bezpečnost.....	22
Upozornění.....	24
Prohlášení FCC o rádiovém rušení .....	25
Připojení.....	26
Ovládací prvky a obsluha menu .....	27
Pokyny k montáži .....	33
Příslušenství.....	34
Signalizace napájení / Režimy provozu .....	34
Rozměry.....	35
Specifikace.....	36
Omezená záruka .....	37

## Bezpečnost

1. Přečtěte si důkladně celý tento manuál a dodržujte všechny požadavky.
2. Tento manuál byste si měli ponechat pro použití v budoucnu.
3. Dodržujte všechny pokyny a varování, a to jak v tomto manuálu, tak na produktu.
4. Před čištěním odpojte monitor od napájení. Na čištění použijte vlhký hadřík; nepoužívejte kapalnou či aerosolovou čističku.
5. Nikdy nepoužívejte monitor ve vlhkém prostředí nebo v blízkosti vody.
6. Monitor nikdy neumísťujte na nestabilní povrch; v případě pádu monitoru může dojít k vážnému zranění osob a závažnému poškození majetku.
7. Při výběru místa pro umístění / instalaci se prosím ujistěte, že:
  - A. Aby bylo zajištěno dostatečné větrání monitoru, ponechejte minimálně 10 cm volného prostoru okolo monitoru.
  - B. Zajistěte, že nikdy nedojde k obstrukci ventilačních otvorů monitoru (například papírem, hadříkem atd.).
  - C. Nikdy neumísťujte zdroj otevřeného plamene (např. zapálené svíčky) v blízkosti monitoru.

- D. Při použití baterií zlikvidujte všechny baterie podle místních předpisů.
- E. Monitor používejte ve vnitřních prostorech podle specifikací teploty a vlhkosti.
8. Monitor by měl být provozován ze zdroje napájení, který je uveden na zadní straně monitoru.
  9. Tříkontaktní uzemněná zásuvka [s třetím (zemnicím) kolíkem] používána na tomto monitoru je bezpečnostním prvkem. Neodpojujte monitor bez uzemňovacího konektoru.
  10. Neumisťujte monitor tak, že by se šlapalo na napájecí kabel a nedovolte, aby na kabelu něco leželo nebo se o něj drhlo.
  11. Pokud je monitor napájen přes prodlužovací kabel, ujistěte se, že celkový proud všech zařízení připojených k prodlužovacímu kabelu nepřekračuje jmenovitý proud prodlužovacího kabelu ani jmenovitý výkon zásuvky.
  12. Abyste zabránili nebezpečí požáru nebo úrazu elektrickým proudem v důsledku kontaktu s nebezpečným napětím nebo poškozením součástí, nikdy do skříně monitoru nevkládejte žádné předměty. Nikdy na monitor nevylijte žádnou kapalinu.
  13. Nepokoušejte se o servis monitoru svépomocí, protože otevření skříně nebo demontáž krytů vede ke zpřístupnění míst s nebezpečným napětím nebo ke vzniku jiných nebezpečí.
  14. Pokud nastane některá z následujících situací, odpojte napájení monitoru a obraťte se na kvalifikované servisní pracovníky:
    - A. Napájecí kabel nebo zástrčka je poškozená nebo roztřepená.
    - B. Došlo k vylití kapaliny do monitoru.
    - C. Monitor byl vystaven dešti, vodě nebo jiným kapalinám.
    - D. Monitor nepracuje podle očekávání podle manuálu.
    - E. Nastavte pouze ty ovládací prvky, které jsou v manuálu uvedeny; nesprávné nastavení ostatních ovládacích prvků může způsobit nefunkčnost monitoru a ztrátu záruky.
    - F. Monitor spadl nebo došlo k poškození skříně.
    - G. Monitor vykazuje výraznou změnu ve výkonu, což naznačuje potřebu servisu.

### **Upozornění:**

Napájecí kabel slouží jako hlavní odpojovací zařízení. Zajistěte, aby síťová zásuvka byla umístěna / instalována v blízkosti monitoru a byla snadno přístupná.



## Upozornění

**UPOZORNĚNÍ SERVISNÍMU PERSONÁLU**  
NAPÁJECÍ KABEL SLOUŽÍ JAKO HLAVNÍ ODPOJOVACÍ  
ZAŘÍZENÍ TOHOTO PRODUKTU. PŘED ODSTRANĚNÍM  
ZADNÍHO KRYTU A OPRAVOU PRODUKT ODPOJTE ZE  
SÍŤOVÉ ZÁSUVKY.

### 1. Nikdy neotevírejte skříň monitoru

Skříň monitoru může otvírat pouze odborně vyškolený personál. Uvnitř se nenachází žádné součástky, které by mohl uživatel opravit.

### 2. Nepoužívejte v prostředí, které může způsobit nebezpečí.

Aby se zabránilo úrazu elektrickým proudem nebo požáru, zamezte vystavení monitoru dešti a vlhkosti. Monitor je určen pro použití v obytném nebo komerčním prostředí. Nevystavujte monitor přílišným vibracím nebo prachu či korozním plynům.

### 3. Uchovávejte na dobře větraném místě.

Na skříňce jsou umístěny větrací otvory pro regulaci vnitřní teploty monitoru. Nezakrývejte tyto větrací otvory a neumisťujte na jednotku žádné předměty, které by mohly blokovat tyto otvory.

### 4. Zamezte nadměrnému teplu.

Neumisťujte monitor do přímého slunečního svitu nebo do blízkosti topného zařízení.

### 5. Pro eliminaci únavy očí.

Nepoužívejte monitor na jasném pozadí nebo kde na monitor svítí sluneční světlo a jiné zdroje světla.

### 6. Pozor na těžké předměty.

Na napájecí šňůru nesmí být umístěn ani samotný monitor ani žádný jiný těžký předmět. Poškození napájecího kabelu může způsobit požár nebo úraz elektrickým proudem.

## Prohlášení FCC o rádiovém rušení

Toto zařízení bylo testováno a ověřeno, že vyhovuje parametrům pro digitální přístroj třídy B podle části 15 pravidel komise FCC. Tyto limity jsou navrženy tak, aby zajišťovaly přiměřenou ochranu proti nežádoucímu rušení při normální instalaci.



Zařízení vytváří, používá a může vyzařovat elektromagnetické záření na rádiových frekvencích a při zanedbání pokynů pro instalaci a používání může způsobit nežádoucí rušení rozhlasového a televizního vysílání. Nelze však zaručit, že se při určité instalaci rušení nevyskytne.

Pokud k rušení rozhlasového či televizního příjmu, jehož vznik lze jednoznačně určit vypínáním a zapínáním přístroje, skutečně dojde, doporučujeme uživateli, aby se pokusil rušení omezit některým z následujících opatření:

- Přesměrujte nebo přemístěte přijímací anténu.
- Zvětšete vzdálenost mezi danými zařízeními a přijímačem.
- Zařízení zapojte do zásuvky napájené z jiné fáze než přijímač.
- Měl by být použit pouze stíněný kabel rozhraní.

Konečně, případné změny nebo úpravy zařízení uživatelem, které nebyly výslovně schváleny oprávněnou osobou nebo výrobcem, mohou být důvodem ke zrušení oprávnění uživatele provozovat takové zařízení.

### DOC Oznámení o shodě

Tento digitální přístroj nepřesahuje limit třídy A pro emise rádiového šumu z digitálních přístrojů stanovený v nařízení o rádiovém rušení kanadského ministerstva komunikací.

### Shoda CE

Tento monitor splňuje základní požadavky směrnice o elektromagnetické kompatibilitě (EMC) 2004/108/EC pro elektrická a elektronická zařízení dovážená do Evropské unie (EU):



Elektromagnetické rušení způsobené zařízením nepřesahuje úroveň stanovenou v harmonizovaných normách EMC pro tento typ zařízení. Má úroveň odolnosti proti elektromagnetickému rušení, které lze očekávat při jeho zamýšleném použití, a mělo by být provozováno bez nepříjemného zhoršení jeho specifikovaného výkonu.

# Připojení

## Pohled zezadu

Konektory monitoru jsou umístěny na zadní straně monitoru, těsně nad podstavcem.

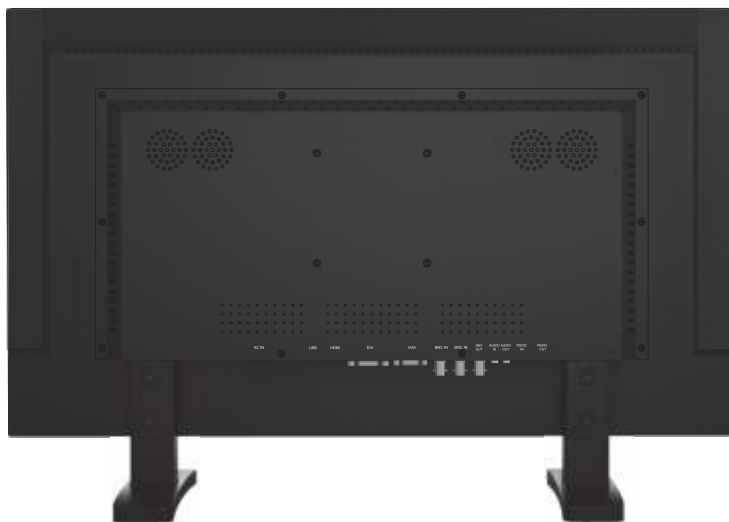

Podrobný pohled na konektory  
Používejte pouze správně  
uzemněný, tříkontaktní kabel  
vhodný pro místní napájecí systém.



## Dálkový ovladač

Dálkový ovladač nabízí různé zkratky a zvyšuje  
comfort použití.



## Ovládací prvky a obsluha menu

### Ovládací tlačítka

Na modelech WBXML4K28 se tlačítka nacházejí na pravé straně rámu.



Monitor je vybaven funkcí automatické detekce zdroje. Pokud je k monitoru připojen zdroj (zdroje), bude automaticky detekován a požadovaný zdroj bude automaticky vybrán. Pokud je k monitoru připojen více než jeden zdroj, měl by zdroj být vybrán ručně.

#### A. Tlačítko “SOURCE” (zdroj)

Chcete-li vybrat jiný zdroj signálu, stiskněte tlačítko ZDROJ pro zobrazení nabídky menu. Pomocí tlačítek nahoru/dolů zvýrazněte požadovaný zdroj a poté stiskněte tlačítko vlevo / vpravo pro potvrzení výběru.

Chcete-li ověřit aktuálně vybraný zdroj, stiskněte tlačítko ZDROJ pro zobrazení nabídky menu. Opětovným stisknutím tlačítka Menu vyskakovací okno zavřete.

- Stiskněte tlačítko pro zobrazení nabídky všech signálů.  
V hlavní nabídce OSD menu použijte tlačítko Menu jako potvrzovací tlačítko



#### B. Tlačítko “MENU”

- Stiskem tohoto tlačítka aktivujete OSD menu.
- Stisknutím tlačítka opustíte OSD menu.

#### C. Tlačítko “VLEVO”

- Stisknutím tohoto tlačítka snížíte hlasitost
- Stisknutím tlačítka VLEVO posunete kurzor na požadovanou funkci.

#### D. Tlačítko “VPRAVO”

- Stisknutím tohoto tlačítka zvýšíte hlasitost

#### E. Tlačítko “DOLŮ”

- Stisknutím tlačítka posunete kurzor na požadovanou funkci.  
Stisknutím tlačítka DOLŮ snížíte hodnotu vybrané položky v OSD menu.

#### F. Tlačítko “NAHORU”

- Stisknutím tlačítka posunete kurzor na požadovanou funkci.
- Stisknutím tlačítka zvýšíte hodnotu vybrané položky v OSD menu.

#### G. Tlačítko “POWER”

- Stisknutím tlačítka monitor zapnete nebo vypnete.

## Hlasitost



Stisknutím  tlačítek nastavíte hlasitost monitoru.

Stisknutím  tlačítek na ovladači nastavíte hlasitost monitoru.

### Tlačítko přepínání poměru stran 4:3/16:9 jedním dotykem

Stisknutím  tlačítka nastavíte poměr stran obrazu 4:3/16:9.

## Menu Obrazu

Menu "PICTURE" (obraz) slouží k nastavení vzhledu a parametrů obrazu. Menu Obraz je stejné pro BNC / CVBS a HDMI; Menu Obraz se liší u VGA.

## Menu Obrazu (BNC / CVBS & HDMI)

Stisknutím tlačítka MENU aktivujete nabídku menu a poté pomocí tlačítek vpravo / vlevo vyberte položku IMAGE (obraz). Vybraná položka bude zvýrazněna.

Pomocí tlačítek nahoru / dolů můžete přepínat mezi výběrem v hlavním bočním menu a oknem možností a parametrů vybraného nastavení.

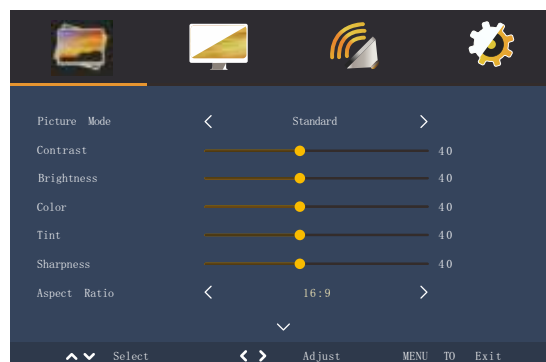

Pomocí tlačítek vlevo a vpravo vyberte položku v menu podnabídky. Vybraná položka je zvýrazněna žlutě. Stisknutím tlačítek vpravo a vlevo nastavíte hodnotu zvýrazněné položky. Stisknutím tlačítka MENU opustíte podnabídku a vrátíte se do výběru v hlavním bočním menu.

Pro opuštění nabídky menu stiskněte tlačítko ZDROJ. Nastavení zůstanou tak, jak jsou zobrazena v menu.

## Nastavení

**Režim obrazu:** Zvolte možnost Vlastní /Dynamický/Standardní/Mírný pro nejpříjemnější obraz založený na okolním světle.

**Kontrast:** Nastavení rozsahu rozdílu mezi světlými a tmavými oblastmi obrazu.

**Jas:** Nastavení celkové intenzity obrazu

**Barva:** Nastavení sytosti barev 0-100.

**Odstín:** Zvýšení nebo snížení intenzity barev v obraze.

**Ostrost:** Změňte rovnováhu mezi detaily obrazu (rozlišení) a stupněm přechodu mezi oblastmi s odlišným jasnem.

**Poměr stran:** Vyberte mezi poměrem stran SD 4:3 a HD 16:9. Pokud se objevují analogové snímky roztažené, použijte měřítko 4: 3.

## Nastavení

**Redukce šumu:** Snížení šumu obrazu  
NÍZKY/STŘEDNÍ/VYSOKÝ/VYPNUTO

**Teplota barvy:** Nastavte reprodukci barev: vyberte možnost Normální/Teplé/Vlastní/Chladné. V nastavení "USER" máte možnost úplně volitelného nastavení jednotlivých barev "Červená: 0-100, Zelená: 0-100 a Modrá: 0-100.

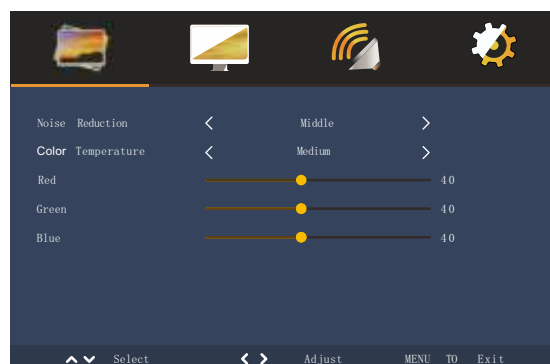

## Nabídka počítače (pouze model VGA)

Stisknutím tlačítka MENU aktivujete nabídku menu a poté pomocí tlačítek vpravo / vlevo vyberte položku GEOMETRIE. Vybraná položka bude zvýrazněna. Pomocí tlačítek nahoru / dolů můžete přepínat mezi výběrem v hlavním bočním menu a oknem možností a parametrů vybraného nastavení.

Pomocí tlačítek vlevo a vpravo vyberte položku v menu podnabídky. Vybraná položka je zvýrazněna žlutě. Stisknutím tlačítek vpravo a vlevo nastavíte hodnotu zvýrazněné položky. Stisknutím tlačítka MENU opustíte podnabídku a vrátíte se do výběru v hlavním bočním menu.

Pro opuštění nabídky menu dvakrát stiskněte tlačítko ZDROJ.

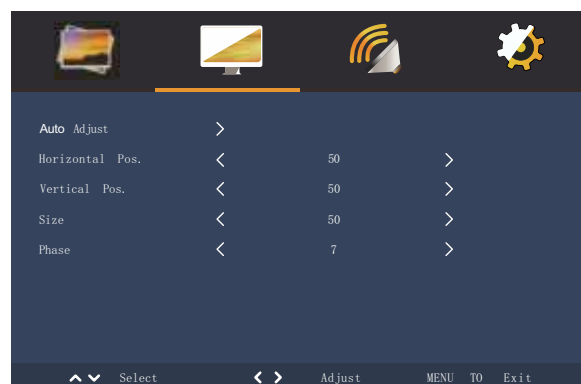

## Nastavení

**Automatické přizpůsobení:** Automatické přizpůsobení obrazu

**Horizontální poloha:** Nastavení vodorovné polohy obrazu 0-100

**Vrtikální poloha:** Nastavení svislé polohy obrazu

**Velikost:** Nastavení velikosti obrazu 0-100

**Fáze:** Snížení zkreslení obrazu a nestability

## **Menu Audio**

Stisknutím tlačítka MENU aktivujete nabídku menu a poté pomocí tlačítek vpravo / vlevo vyberte položku AUDIO. Vybraná položka bude zvýrazněna.

Pomocí tlačítek nahoru / dolů můžete přepínat mezi výběrem v hlavním bočním menu a oknem možností a parametrů vybraného nastavení.

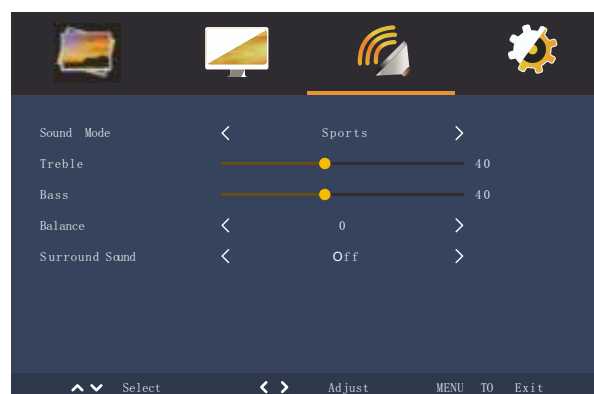

Pomocí tlačítek vlevo a vpravo vyberte položku v menu podnabídky. Vybraná položka je zvýrazněna žlutě. Stisknutím tlačítek vpravo a vlevo nastavíte hodnotu zvýrazněné položky. Stisknutím tlačítka MENU opustíte podnabídku a vrátíte se do výběru v hlavním bočním menu.

Pro opuštění nabídky menu stiskněte tlačítko MENU.

## Nastavení

**Režim zvuku:** Vyberte jednu z předvoleb Uživatel, Sport, Film, Hudba, Standard

**Výšky:** Zvýšení/snížení tónů vysoké frekvence (0-100)

**Basy:** Zvýšení/snížení tónů nízké frekvence (0-100)

**Vyvážení:** Změna relativní hlasitosti mezi levým a pravým reproduktorem.

**Surround Sound:** Umožňuje uživateli zvolit prostorový zvuk, OFF srstrusurroundXT-Surround



## Menu OSD

Stisknutím tlačítka MENU aktivujete nabídku menu a poté pomocí tlačítek vpravo / vlevo vyberte položku OSD. Vybraná položka bude zvýrazněna. Pomocí tlačítek nahoru / dolů můžete přepínat mezi výběrem v hlavním bočním menu a oknem možností a parametrů vybraného nastavení.

Pomocí tlačítek vlevo a vpravo vyberte položku v menu podnabídky. Vybraná položka je zvýrazněna žlutě. Stisknutím tlačítek vpravo a vlevo nastavíte hodnotu zvýrazněné položky. Stisknutím tlačítka MENU opustíte podnabídku a vrátíte se do výběru v hlavním bočním menu.

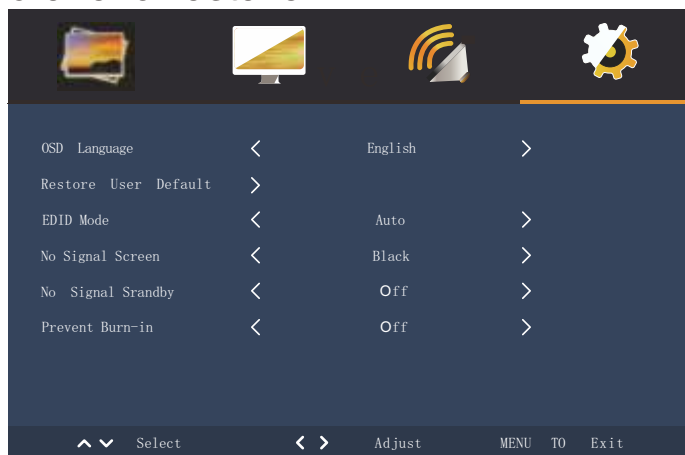

Pro opuštění nabídky menu stiskněte tlačítko MENU.

**Jazyk:** Vyberte jazyk menu OSD z

Angličtina/Francouzština/Španělština/Italština/Nizozemština/Polština/Čeština /Dánština.

**Obnovit výchozí nastavení uživatele:** Obnovit výchozí nastavení monitoru

Režim EDID: Umožňuje uživateli vybrat Auto / EDID 2.0 (ULTRA HD) / EDID1.4 / EDID1.3

**Obrazovka bez signálu:** Umožňuje uživateli nastavení černé nebo modré obrazovky pro případ, kdy není detekován žádný signál

**Žádný signál režim pohotovosti:** Umožňuje uživateli nastavení

Zapnuto/Vypnuto

**Zamezit vypálení:** Nastavení pravidelného uchovávání obrazu

(Zapnuto/Vypnuto)

## Pokyny k montáži

### Montáž na stěnu nebo jiné provedení s normou VESA

**POZOR** Nástěnný držák musí mít nosnost minimálně pětinasobek celkové hmotnosti monitoru. Chcete-li MONITOR přimontovat ke stěně nebo jinému povrchu, musíte si zakoupit držák na stěnu standardu VESA. Pro montáž držáku použijte čtyři šrouby HMΦ6.0x10mm (šrouby základny, které byly odstraněny v kroku 1 níže, jsou HMΦ6.0x10mm). Montážní vzor děr držáku monitoru VESA je (WBXML4K28 (100mm x 100mm))

**Poznámka:** Metrika (HMΦ6.0x10mm) je typový šroub, který je třeba použít (nepoužívejte delší šrouby nebo může dojít k poškození monitoru).

1. Před montáží monitoru odstraňte stojan (vertikální část podstavce) odšroubováním čtyř šroubů v horní části stojanu. Poté lze podstavec se stojanem odebrat. Aby nedošlo ke ztrátě těchto šroubů, doporučujeme šrouby vrátit do původních děr.
2. Připevněte desku pro montáž držáku VESA (WBXML4K28 (100 mm x 100 mm)) na zadní stranu monitoru a montáž dokončete dle pokynů dodaných s držákem.

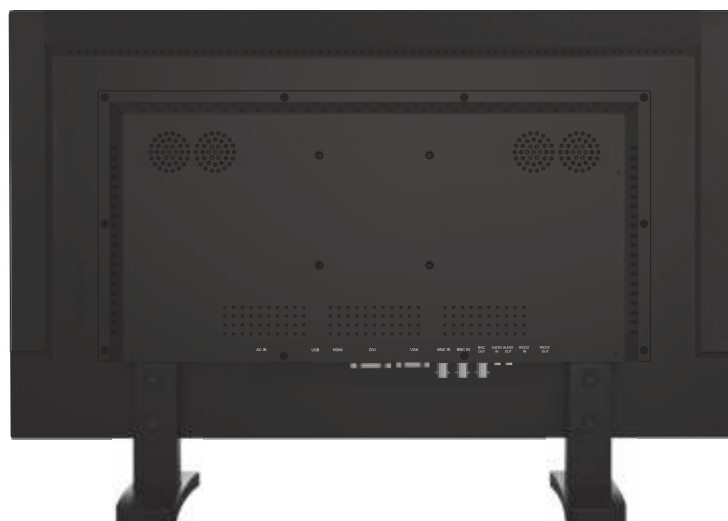

## Příslušenství



Napájecí kabely(EU, UK)  
2 ks



VGA kabel  
1 ks



Audio kabel  
1 ks



IR dálkový ovládač  
1 ks



Šrouby pro montáž monitoru  
Typ šroubů:  
HMΦ 6,0 x 10mm 4 ks

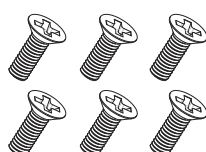

Šrouby pro upevnění základny  
podstavceTyp šroubů:  
KMΦ 4,0 x 10 mm 6 ks



Šrouby pro montáž stojanu  
Typ šroubů: HMΦ 6,0 x 10 mm 4ks



Inbusový klíč  
1 ks

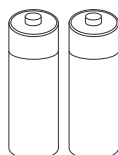

Baterie  
2 ks

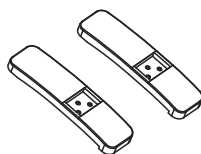

Základna podstavcy  
2 ks

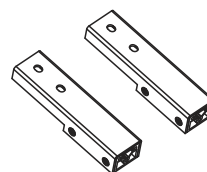

Stojan podstavcy  
2 ks

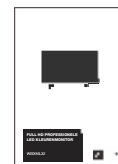

Manuál  
2 ks

## Signalizace napájení / Režimy provozu

### Indikátor LED

Pokud je vypnuto napájení, LED dioda nesvítí. Pokud je zapnuto napájení, LED dioda svítí modře. V pohotovostním režimu svítí LED dioda červeně. Funkce řízení spotřeby monitoru je určena pro aplikace zabezpečení. Pokud není k dispozici žádný video signál, monitor zůstává zapnutý a je připraven k okamžitému zobrazení videa při změně zdroje nebo změně stavu počítače z režimu spánku na aktivní režim. Plovoucí okno "No signal" (žádný signál) se pomalu pohybuje po obrazovce, dokud není video obnoveno.

## Rozměry

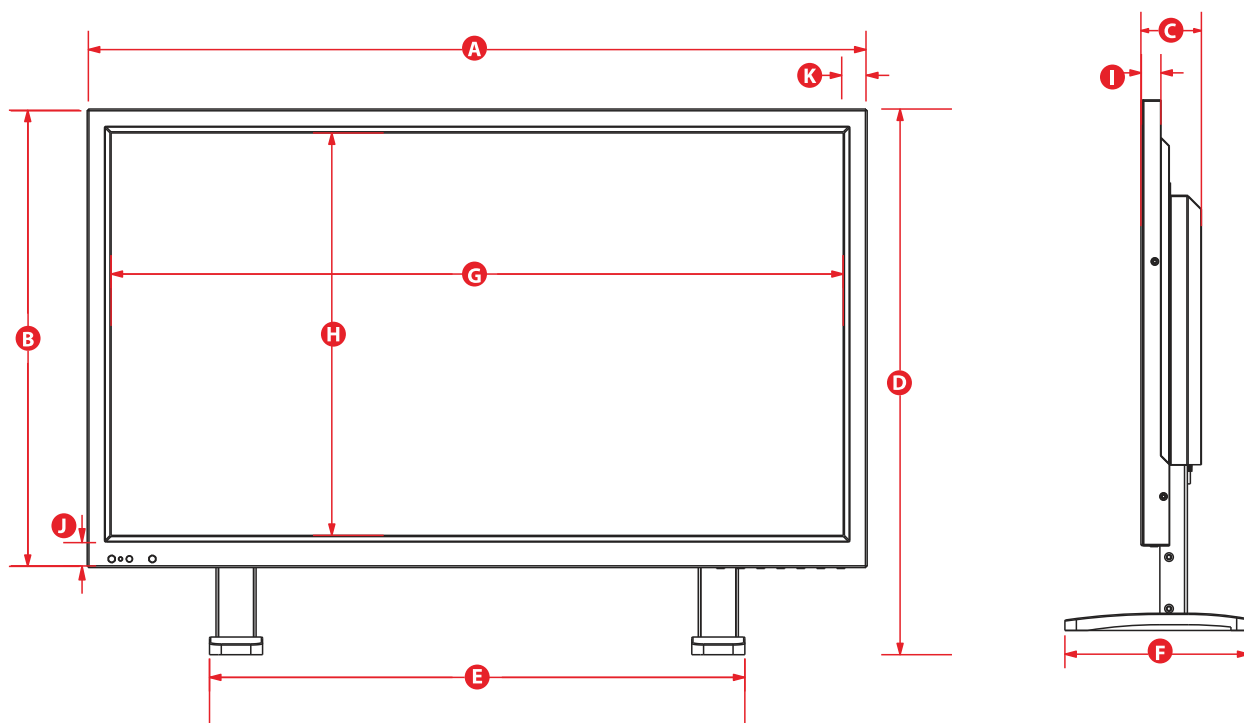

	Model	WBXML4K28	
Označení	Rozměr	mm	palců
A	Šířka těla monitoru	661.5	26.04
B	Výška těla monitoru	388.9	15.31
C	Hloubka těla monitoru	52.7	2.07
D	Výška monitoru s podstavcem	462.8	18.22
E	Šířka podstavce	409	16.1
F	Hloubka podstavce	159.8	6.29
G	Šířka viditelného obrazu	623.9	24.56
H	Výška viditelného obrazu	344.3	13.56
I	Tloušťka monitoru	17.4	0.68
J	Šířka dolního rámu	20.6	0.811
K	Šířka bočního rámu	12.1	0.48

## Specifikace

Model	WBXML4K28
Úhlopříčka obrazovky (palce)	28
Velikost viditelného obrazu Š x V (palce)	25.55*14.54
Typ	LED
Vzdálenost bodů (mm)	0.16 x 0.16
Maximální grafické rozlišení	3840x2160
Rozlišení displeje	Až 4K 60Hz kompatibilní směrem dolů
Podporované vstupní rozlišení	Až 4K 60Hz kompatibilní směrem dolů
Obnovovací frekvence (Hz)	Až 60Hz @ 3840 x 2160 kompatibilní směrem dolů
Hloubka barev (M)	1.073
Jas (cd/m <sup>2</sup> )	300
Automatické nastavení	Ano
Poměr stran monitoru	16:9
Poměr stran displeje	OSD volitelné 16:9 nebo 4:3
Horizontální TV linky	2160
Kontrastní poměr	1000:1SCR
Doba odezvy (ms)	5(GTG)
Pozorovací úhel H/V (stupně)	178°x 160°/CR >10
Digitální video vstupy	HDMI až 4K 60 Hz; DVI, až 1920 x 1080
Analogové vstupy (stereo)	VGA až 1920 x 1080 BNC CVBS looping
Audio vstupy (stereo)	1x3.5mm mini-jack
Reproduktory (W)	2 x 5
Pohotovostní režim (W)	<0.5
Spotřeba energie	45W typicky
Rozměry těla monitoru (palce)	26.04*15.31*2.07
Maximální rozměry monitoru+ podstavec (palce)	26.04*18.22*6.29
Povrch panelu	Matná černá
Materiál skříně a podstavce	Kov + hliník (odnímatelný stojan)
VESA montážní vzor (mm)	100x100
Podstavec/stojan součást balení	Ano
Úhel náklonu podstavce	-5°C~15°C
Hmotnost pouze skříně (lb.)	17.1
Hmotnost skříně + podstavec (lb.)	19.1
Napájení (interní)	AC 100-240V~50/60Hz 1.1 A
Provozní teplota	0°C~40°C / 32°F~104°F
Skladovací teplota	-20°C~50°C / -4°F~122°F
Provozní vlhkost	10~90%
Příslušenství	Napájecí kabely (EU, UK)/VGA kabel/Audio kabel/ IR dálkový ovládač/ Šrouby/Inbusový klíč /Baterie/Základna podstavce/Stojan podstavce/Manuál
Velikost šroubů pro montáž na držák (mm)	Šrouby pro montáž monitoru, Typ šroubů: HMΦ6.0x10mm /4ks Šrouby pro upevnění základny podstavce, Typ šroubů: KMΦ4.0x10mm /6 ks Šrouby na montáž stojanu, Typ šroubů: HMΦ6.0x10mm/4 ks
Certificaciones	CE/FCC/ROHS/HDMI/UL/WEEE/REACH
Záruka	36 měsíců

### 1. Omezená záruka

#### A. Obecné

V souladu s podmínkami této omezené záruky od data prodeje v průběhu období pro kategorie produktů uvedených v části 1 písm. B) společnost ADI zaručuje, že její produkty W Box Technologies neobsahují vady materiálů a zpracování za běžných podmínek použití, s výjimkou běžného opotřebení. S výjimkou požadavků zákona se tato omezená záruka vztahuje pouze na kupujícího a nesmí být převedena na žádnou třetí stranu.

Na společnost ADI se nevztahují žádné povinnosti podle této omezené záruky nebo jinak, pokud:

- (I) Produkt je nesprávně nainstalován, aplikován nebo udržován;
- (II) Produkt je instalován mimo stanovené provozní podmínky, je pozměněn nebo je nesprávně obsluhován nebo opraven;
- (III) Škody jsou způsobeny vnějšími přírodními událostmi, jako jsou blesky, přepětí, požáry, záplavy, přírodní události a podobně.
- (IV) Vady vyplývající z neoprávněných změn, nesprávného použití, vandalismu nebo jiných příčin nesouvisejících s vadnými materiály nebo zpracováním nebo selhání související s bateriemi jakéhokoliv druhu používanými v souvislosti s prodávanými výrobky.

Společnost ADI zaručuje pouze produkty označené jako výrobky W Box Technologies a prodávané společností ADI. Jakékoli jiné produkty značek třetí strany jsou výrobcem třetí strany zaručeny po dobu definovanou výrobcem třetí strany a společnost ADI přiděluje kupujícímu tyto záruky a pouze záruky, které výrobci nebo prodejci třetích stran rozšiřují pro výrobky, které nejsou značky ADI. ADI samo o sobě nezaručuje žádný produkt, který není ADI, a prodává se pouze jako takový v souladu s podmínkami prodeje ADI.

## B. Zvláštní záruky pro kategorie produktů

Kategorie produktů	Warranty
Napájecí zdroje CCTV	24 měsíců
Monitory	36 měsíců
Video baluny	30 měsíců
Analogové kamery	36 měsíců
DVR, NVR (kromě HDD)	60 měsíců
IP kamery	60 měsíců
Stojany	60 měsíců
Televizní držáky	60 měsíců
Analogové kabely	Omezená životnost
B konektory	Omezená životnost
Prodlužovací kabely	Omezená životnost
HDMI kabely	Omezená životnost
Zvedáky, šňůry a intruze	Omezená životnost
Patch kabely	Omezená životnost
Kabelová svorky	Omezená životnost

## 2. Vyloučení záruk, omezení odpovědnosti

NEJSOU ŽÁDNÉ ZÁRUKY NEBO PODMÍNKY, VÝSLOVNÉ NEBO VYPLÝVAJÍCÍ, Z OBCHODOVATELNOSTI NEBO VHODNOSTI PRO URČITÝ ÚČEL NEBO JINÉ, KTERÉ PŘESAHUJÍ POPIS ZDE ZMÍNĚNÝ. V PLNÉM ROZSAHU POVOLENÉM ZÁKONEM NEBUDE SPOLEČNOST ADI V ŽÁDNÉM PŘÍPADĚ ODPOVĚDNÁ ZA JAKÉKOLI (I) NÁSLEDNÉ, NÁHODNÉ, NEPŘÍMÉ, ZVLÁŠTNÍ NEBO POSTIHNUTÉ ŠKODY VYPLÝVAJÍCÍ NEBO SOUVISEJÍCÍ JAKÝMKOLIV ZPŮSOBEM S PRODUKTEM A/NEBO ZA PORUŠENÍ TÉTO NEBO JINÉ ZÁRUKY NEBO PODMÍNKY, VÝSLOVNÉ NEBO VYPLÝVAJÍCÍ NEBO NA ZÁKLADĚ JAKÉKOLIV JINÉ ZODPOVĚDNOSTI, A TO ANI V PŘÍPADĚ, ŽE ZTRÁTY NEBO ŠKODY JSOU ZPŮSOBENY VLASTNÍ NEDBALOSTÍ NEBO CHYBOU SPOLEČNOSTI ADI, A TO I POKUD BYLA ADI UPOZORNĚNA NA MOŽNOST TAKOVÝCH ZTRÁT NEBO ŠKOD.

Jakýkoli popis produktu (ať už písemně nebo ústně od ADI nebo agentů ADI), specifikace, vzorky, modely, bulletin, kresby, schémata, technické listy, nebo podobné materiály použité v souvislosti s objednávkou kupujícího jsou pouze za účelem identifikace ADI produktů a nesmí být vykládány jako výslovná záruka nebo podmínka. Jakékoli návrhy agentů ADI nebo ADI týkající se použití, aplikace nebo vhodnosti produktů se nepovažují za výslovnou záruku nebo podmínku, pokud nejsou ADI písemně potvrzeny. ADI nepředstavuje, že výrobky, které prodává nemohou být ohroženy nebo obejity; že výrobky zabrání jakémukoli zranění osob nebo škodě na majetku krádeží, loupeží, požárem nebo jinak, nebo že produkty ve všech případech poskytnou odpovídající varování nebo ochranu. Kupující rozumí a zajistí, že jeho zákazník také rozumí, že řádně instalovaný a udržovaný produkt není pojištěním nebo zárukou, že takovýto způsob nebude mít za následek osobní zranění nebo ztrátu majetku. V DŮSLEDKU TOHOTO ADI NEPOSKYTUJE ŽÁDNOU ODPOVĚDNOST ZA JAKÉKOLI OSOBNÍ ZRANĚNÍ, POŠKOZENÍ MAJETKU NEBO JINOU ZTRÁTU ZALOŽENOU NA JAKÉMKOLIV NÁROKU VČETNĚ NÁROKU, ŽE PRODUKT SELHAL V UPOZORNĚNÍ. Avšak pokud je ADI odpovědná přímo nebo nepřímo za jakoukoli ztrátu nebo škodu, pokud jde o produkty, které prodává, bez ohledu na příčinu nebo původ, její maximální závazek v žádném případě nepřekročí kupní cenu výrobku, která bude stanovena jako likvidované škody, a ne jako sankce a je to úplný a výlučný opravný prostředek proti ADI.

K PŘEDEJÍTÍ POCHYBNOSTEM, ADI NEVYŽADUJE VYLOUČENÍ NEBO OMEZENÍ ODPOVĚDNOSTI V SOUVISLOSTI S (I) PODVODEM, (II) ÚMRTÍM NEBO OSOBNÍM ZRANĚNÍM, KTERÁ PŘÍMO VYPLÝVAJÍ Z NEDBALOSTI NEBO (III) JAKÝMKOLIV ZÁLEŽITOSTMI, U KTERÝCH DLE ZÁKONA NENÍ PŘÍPUSTNÉ OMEZENÍ ODPOVĚDNOSTI.

### **3. Omezení odpovědnosti vůči zákazníkům kupujícího**

Kupující se zavazuje omezit odpovědnost vůči svým zákazníkům v nejširším rozsahu povoleném zákonem. Kupující bere na vědomí, že ADI považuje za dané poskytnutí spotřebitelům svých produktů pouze takové zákonné záruky, které mohou být vyžadovány zákonem, a kupující nepředstavuje svým zákazníkům a / nebo uživatelům produktů ADI, které ADI poskytuje další záruky. Přijetím produktů v maximální možné míře povolené zákonem přebírá Kupující veškerou odpovědnost a souhlasí s tím, že společnost ADI neopravňuje a chrání ADI před veškerými žalobami, nároky, důvody a soudními rozhodnutími týkajícími se škody, ať už z důvodu osobního zranění nebo osobního majetku, utrpěného jakoukoli osobou, firmou, společností nebo obchodním sdružením, včetně, ale nikoliv výlučně, zákazníkům kupujícího a / nebo uživatelům produktů z důvodu selhání produktů k odhalení a / nebo varování před nebezpečím, pro které bylo zboží navrženo, nebo jakékoliv jiné selhání výrobků, bez ohledu na to, zda takové škody vznikly nebo přispěly prodávanou nebo společnou souběžnou nedbalostí nebo vadou ADI.



## 4. Vrácení

V souladu s níže uvedenými smluvními podmínkami, společnost ADI během platné záruční doby vymění Produkt bezplatně nebo poskytne kredit při nákupu jako jedinou volbu produktů placených předem. Jakékoli povinnosti společnosti ADI nahradit záruční produkty s omezenou životností podle této záruky, které vyplývají ze závady, jsou omezeny na dostupnost náhradního výrobku. ADI si vyhrazuje právo nahradit jakýmkoliv takové produkty současně dostupnými produkty nebo poskytnout kredit podle vlastního uvážení. V případě, že Kupující má problém s jakýmkoli produktem ADI, zavolejte místní pobočku ADI pro pokyny k vrácení:

### **WWW.WBOXTECH.COM**

Ujistěte se, že máte k dispozici číslo modelu a povahu problému. V případě výměny bude vrácený produkt připsán na účet kupujícího a vystavena nová faktura za náhradní položku. ADI si vyhrazuje právo vydat kredit pouze namísto jeho výměny.

Pokud se zjistí, že jakýkoli výrobek W Box Technologies je v dobrém stavu nebo že neschopnost výrobku řádně fungovat, je výsledkem poškození či zneužití uživatelem, bude produkt vrácen kupujícímu ve stejném stavu, jaký byl obdržen a kupující bude odpovědný za jakoukoli náklady na dopravu.

## 5. Rozhodné právo

Tato omezená záruka se řídí zákony Anglie a Walesu.

## 6. Různé

Pokud je jakákoli podmínka této omezené záruky zakázána těmito zákony, bude zneplatněna, zbývající část omezené záruky zůstane však v plné platnosti a účinnosti.



**ULTRA HD PROFESIONAL  
PANTALLA DE COLOR LED**

**WBXML4K28**



## Contenido

Contenido.....	42
Seguridad.....	42
Precauciones.....	44
Declaración de Interferencia de Radio Frecuencia de la FCC .....	45
Conexiones.....	46
Controles y Operación del Menú .....	47
Guía de Montaje.....	53
Accesorios.....	54
Indicador de Encendido / Modos de Operación.....	54
Dimensiones.....	55
Especificaciones.....	56
Garantía Limitada.....	57

## Seguridad

1. Lea estas instrucciones completamente y cumpla con todos los requisitos.
2. Conserve estas instrucciones como referencia.
3. Cumplir con todas las instrucciones y advertencias, tanto de este manual como del producto.
4. Desconecte el monitor de toda la alimentación antes de limpiarlo. Utilice un paño húmedo para limpiarlo; y no use limpiadores líquidos o en aerosol.
5. Nunca utilice el monitor en áreas húmedas o cerca del agua.
6. Nunca coloque el monitor sobre una superficie inestable; si el monitor se cae, puede causar daños graves a personas o bienes.
7. Al seleccionar una ubicación para la colocación / instalación, asegúrese de:
  - A. Para permitir una ventilación suficiente, deje una distancia mínima de 4" (10 cms) alrededor del monitor
  - B. Nunca permita que nada (por ejemplo, papel, tela, etc.) obstruya las aberturas de ventilación del monitor.
  - C. Nunca permita una fuente de llama abierta (por ejemplo, velas encendidas) cerca del monitor.

- D. Si se usan baterías, deseche todas las baterías de acuerdo con las regulaciones locales.
- E. Utilice el monitor en ambientes interiores según las especificaciones de temperatura y humedad.
8. El monitor debe operarse desde una fuente de energía indicada en la parte posterior del monitor.
  9. El enchufe de 3 cables con conexión a tierra [que tiene un tercer pin (conexión a tierra)] utilizado en este monitor es una característica de seguridad. No encienda el monitor sin un enchufe con conexión a tierra.
  10. No coloque el monitor donde las personas pisen el cable, ni permita que nada se apoye o frote el cable de alimentación.
  11. Si se usa un cable de extensión para alimentar el monitor, asegúrese de que el uso total de amperios de todos los productos enchufados en el cable de extensión no exceda la clasificación de amperios del cable de extensión ni la potencia nominal de la toma de corriente.
  12. Para evitar el riesgo de incendio o descarga eléctrica por contacto con puntos de voltaje peligrosos o daños en las partes, nunca inserte objetos de ningún tipo en las ranuras del gabinete del monitor. Nunca derrame ningún tipo de líquido en el monitor.
  13. No intente reparar este monitor usted mismo, ya que abrir o quitar la cubierta puede exponerlo a puntos de voltaje peligrosos u otros riesgos.
  14. Si ocurre algo de lo siguiente, desconecte la alimentación del monitor y remítalo al personal de servicio calificado:
    - A. El cable de alimentación o el enchufe están dañados o deshilachados.
    - B. Si se ha derramado líquido en el monitor.
    - C. Si el monitor ha estado expuesto a la lluvia, agua u otros líquidos.
    - D. Si el monitor no funciona como se espera según las instrucciones de operación.
    - E. Ajuste los controles solo como se describe en las instrucciones de funcionamiento; el ajuste incorrecto de otros controles puede hacer que el monitor deje de funcionar y anular la garantía.
    - F. Si el monitor se ha caído o el gabinete se ha dañado.
    - G. Si el monitor muestra un cambio notable en el rendimiento, lo que indica una necesidad de servicio.

### **Por favor tenga en cuenta:**

El cable de alimentación se utiliza como dispositivo de desconexión principal. Asegúrese de que la toma de corriente esté ubicada / instalada cerca del monitor y que sea fácilmente accesible.

## Precauciones

### **PRECAUCIÓN AL PERSONAL DE SERVICIO**

EL CABLE DE SUMINISTRO DE ENERGÍA SE UTILIZA COMO EL DISPOSITIVO PRINCIPAL DE DESCONEXIÓN DE ENERGÍA EN ESTE PRODUCTO. DESCONECTE ESTE PRODUCTO DEL ENCHUFE DE LA PARED ANTES DE REMOVER LA CUBIERTA POSTERIOR Y PRESTARLE SERVICIO.

#### **1. Nunca abra la carcasa del monitor**

Sólo el personal especialmente calificado debe abrir la carcasa. Adentro no hay partes reparables por el usuario.

#### **2. No lo utilice en ambientes que puedan causar peligro.**

Para evitar descargas eléctricas o riesgos de incendio, no exponga el monitor a la lluvia ni a la humedad. Este monitor está diseñado para ser utilizado en un entorno residencial o comercial. No someta el monitor a vibraciones o polvo excesivos ni a gases corrosivos.

#### **3. Manténgalo en un lugar bien ventilado.**

Se proporcionan ranuras de ventilación en el gabinete para controlar la temperatura interna del monitor. No cubra estos orificios de ventilación ni coloque nada sobre la unidad que pueda bloquear esas ranuras.

#### **4. Evite el calor excesivo.**

Evite colocar el monitor bajo la luz directa del sol o cerca de un aparato de calefacción.

#### **5. Para eliminar la fatiga ocular.**

No utilice el monitor contra un fondo brillante o donde la luz del sol y otras fuentes de luz se reflejen directamente en el monitor.

#### **6. Tenga cuidado con los objetos pesados.**

Ni el monitor en sí ni ningún otro objeto pesado deben apoyarse en el cable de alimentación. El daño al cable de alimentación puede provocar un incendio o una descarga eléctrica.

## Declaración de Interferencia de Radio Frecuencia de la FCC

Este equipo ha sido probado y cumple con los límites para un dispositivo digital de Clase B, de conformidad con la Parte 15 de las Reglas de la Comisión Federal de Comunicaciones (FCC, por sus siglas en inglés). Estos límites están diseñados para proporcionar una protección razonable contra interferencias perjudiciales en una instalación residencial.



Este equipo genera, utiliza y puede emitir energía de radiofrecuencia y, si no se instala y utiliza de acuerdo con las instrucciones, puede causar interferencias perjudiciales en las comunicaciones de radio. Sin embargo, no hay garantía de que no se produzcan interferencias en una instalación en particular.

Si este equipo causa interferencias perjudiciales en la recepción de radio o televisión, lo cual puede determinarse encendiendo y apagando el equipo, se recomienda al usuario que intente corregir la interferencia tomando una o más de las siguientes medidas.

- Reoriente o reubique la antena receptora.
- Aumente el espacio entre el equipo y el receptor.
- Conecte el equipo a una toma de corriente en un circuito diferente al que está conectado el receptor.
- Sólo se debe usar un cable de interfaz blindado.

Finalmente, cualquier cambio o modificación en el equipo por parte del usuario no aprobado expresamente por el concesionario o el fabricante podría anular la autoridad del usuario para operar dicho equipo.

### Aviso de Cumplimiento del Departamento de Comunicaciones del Canadá

Este aparato digital no excede el límite de Clase A para emisiones de ruido de radio de un aparato digital establecido en la regulación de interferencias de radio del Departamento de Comunicaciones del Canadá.

## Cumplimiento CE

Este monitor cumple con los requisitos básicos de protección de la Directiva de Compatibilidad Electromagnética (EMC, por sus siglas en inglés) 2004/108/EC para equipos electrónicos eléctricos importados en la Unión Europea (UE):



La perturbación electromagnética generada por el aparato no excede el nivel especificado en las Normas de EMC armonizadas para este tipo de aparatos. Tiene un nivel de inmunidad a la perturbación electromagnética que se espera en su uso previsto, y debe funcionar sin una degradación inaceptable de su rendimiento especificado.

## Conexiones

### Vista Posterior del Monitor

El panel conector se encuentra en la parte inferior de la parte posterior de la carcasa, justo encima del soporte.

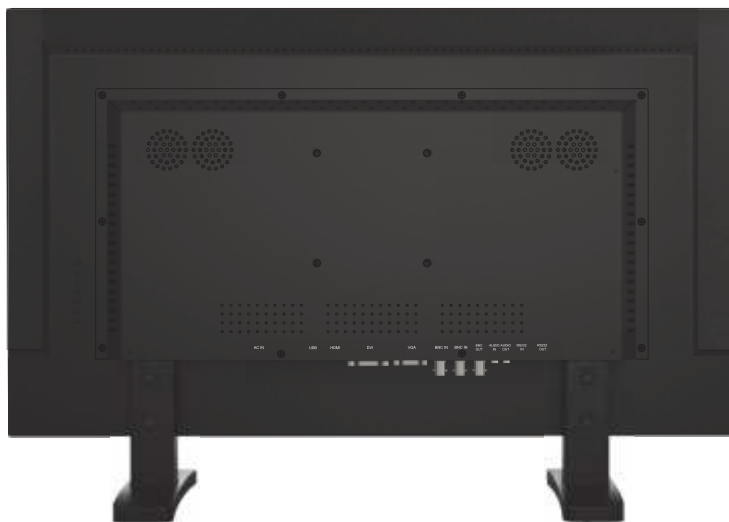

### Vista detallada del panel conector

Use solo un cable de tres conductores debidamente conectado a tierra para el sistema de energía local.



### Control remoto

El control remoto ofrece varios accesos directos y mayor comodidad



## Controles y Operación del Menú

### Teclas / Botones de Control



Los botones están ubicados en el lado derecho del bisel en los modelos WBXML4K28.

La función de detección Automática de la Fuente cuando hay una(s) fuente(s) conectada(s) al monitor, el monitor detectará automáticamente la(s) fuente(s) y seleccionará automáticamente la fuente deseada. La fuente debe seleccionarse manualmente cuando hay más de una fuente conectada al monitor.

#### A. Botón “FUENTE” (“SOURCE”)

Para cambiar la selección de entrada, presione FUENTE para mostrar el menú emergente, use arriba / abajo para resaltar la fuente deseada, luego presione el izquierda / derecha para completar la selección.

Para verificar la selección de entrada actual, presione FUENTE para mostrar la ventana emergente, luego presione MENÚ nuevamente para descartar la ventana emergente.

- Presione el botón para mostrar todos los menús de señal de canales.

Cuando aparece el MENÚ principal como tecla de confirmación durante la operación de visualización en pantalla (OSD, por sus siglas en inglés)

#### B. Botón “MENÚ”

- Presione el botón para mostrar el menú principal OSD.
- Presione el botón para salir del menú OSD.

#### C. Botón “IZQUIERDA” (“LEFT”)

- Presione el botón IZQUIERDA para disminuir el volumen
- Presione el botón IZQUIERDA para desplazar el cursor a la función deseada.





#### D. Botón “DERECHA” (“RIGHT”)

- Presione el botón DERECHA, para aumentar el volumen

#### E. Botón “ABAJO” (“DOWN”)

- Presione el botón para desplazar el cursor a la función deseada.  
Presione ABAJO para disminuir el valor de la función seleccionada en el menú secundario OSD.

#### F. Botón “ARRIBA” (“UP”)

- Presione el botón para desplazar el cursor a la función deseada.
- Presione el botón para aumentar el valor de la función seleccionada en el menú sub OSD.

#### G. Botón “ENCENDIDO” (“POWER”)

- Presione el botón para ENCENDER o APAGAR el monitor.

## Volumen



Presione los botones  para ajustar el volumen en el monitor.

Presione los botones  para ajustar el volumen en el control remoto.

### Botón de un Toque Cambiar Escala 4:3/16:9

Presione el botón  para ajustar la relación de aspecto de la escala de imagen 4:3/16:9.

## Menú de Imagen

El menú "IMAGEN" ("PICTURE") es para ajustar la apariencia y los parámetros de la imagen. El menú Imagen es el mismo para BNC/CVBS y HDMI; las opciones del menú Imagen difieren para VGA.

## Menú de Imagen (BNC/CVBS y HDMI)

Presione el botón MENÚ para traer el menú a la pantalla, y luego los botones derecha / izquierda para desplazarse por las selecciones del menú para resaltar el menú IMAGEN.

Presione arriba / abajo para moverse entre el selector del menú principal del lado izquierdo hacia la ventana de opciones y parámetros del menú.

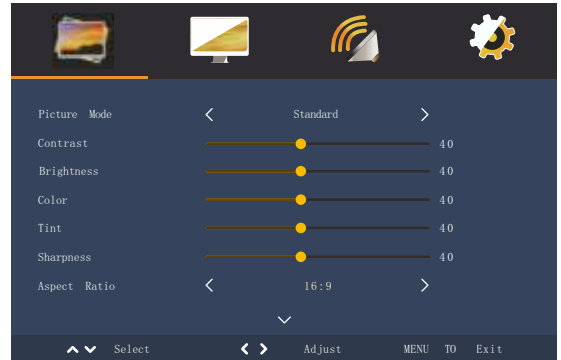

Utilice los botones izquierda y derecha para mover la selección del submenú resaltado en amarillo dentro del submenú. Al presionar los botones derecha e izquierda se ajustará el valor del elemento resaltado. Presione el botón MENU para salir del submenú y volver al selector de menú principal.

Para salir del sistema de menú, presione FUENTE. Las configuraciones permanecerán como aparecen en la pantalla.

## Ajustes

**Modo de Imagen:** Elija entre Usuario / Dinámico / Estándar / Suave para obtener la imagen más agradable basada en la luz ambiental.

**Contraste:** Ajusta el rango de diferencia entre las áreas claras y oscuras de la imagen.

**Brillo:** Ajusta la intensidad global de la imagen

**Color:** Ajusta la saturación de color 0-100.

**Tinte:** Aumenta o disminuye la intensidad de los colores en la imagen.

**Nitidez:** Cambia el balance entre el detalle de la imagen (resolución) y el grado de transición entre áreas de diferente brillo.

**Relación de Aspecto:** Elija entre la relación de aspecto SD 4:3 y HD 16:9. Si las imágenes analógicas aparecen estiradas, use la escala 4:3.

## Ajustes

**Reducción de Ruido:** Reduce el ruido de la imagen de la pantalla (BAJO / MEDIO / ALTO / DESACTIVADO)

**Temperatura del Color:** Ajusta la reproducción del color: Elija entre Cálido / Usuario / Frío / Medio.

En la configuración de "USUARIO", tiene control total para modificar las configuraciones individuales "Rojo: 0-100, Verde: 0-100, y Azul: 0-100.

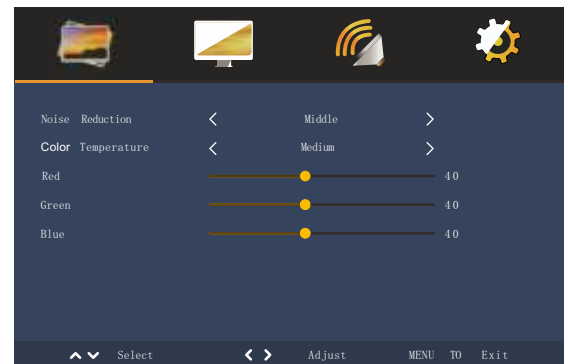

## **Menú del Ordenador (Solo modelo VGA)**

Presione el botón MENÚ para traer el menú a la pantalla, y luego los botones derecha/izquierda para moverse a lo largo de las selecciones del menú para resaltar el menú GEOMETRÍA. Presione arriba / abajo para moverse entre el selector del menú principal del lado izquierdo hacia la ventana de opciones y parámetros del menú.

Utilice los botones izquierda y derecha para mover la selección del submenú resaltado en amarillo dentro del submenú. Al presionar los botones derecha e izquierda se ajustará el valor del elemento resaltado.

Presione el botón MENU para salir del submenú y volver al selector de menú principal.

Para salir del sistema de menú, presione el botón FUENTE dos veces

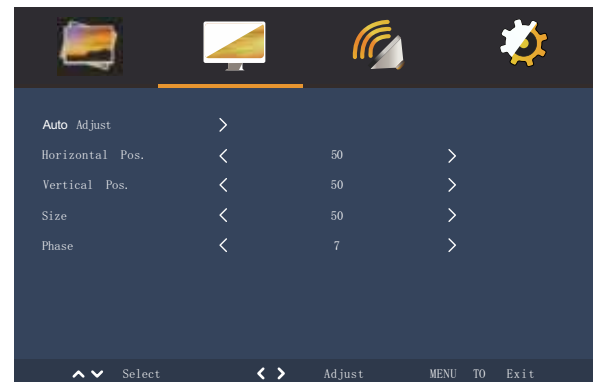

## Ajustes

**Ajuste Automático:** Ajusta automáticamente la configuración de la imagen

**Posición Horizontal:** Ajusta la posición horizontal de la imagen 0-100.

**Posición Vertical:** Ajusta la posición vertical en la pantalla.

**Tamaño:** Ajusta el tamaño de la pantalla 0-100

**Fase:** Reduce la distorsión del vídeo y los componentes de inestabilidad

## **Menú de Audio**

Presione el botón MENÚ para traer el menú a la pantalla, y luego los botones derecha / izquierda para desplazarse por las selecciones del menú para resaltar el menú AUDIO.

Presione arriba / abajo para moverse entre el selector del menú principal del lado izquierdo hacia

la ventana de opciones y parámetros del menú.

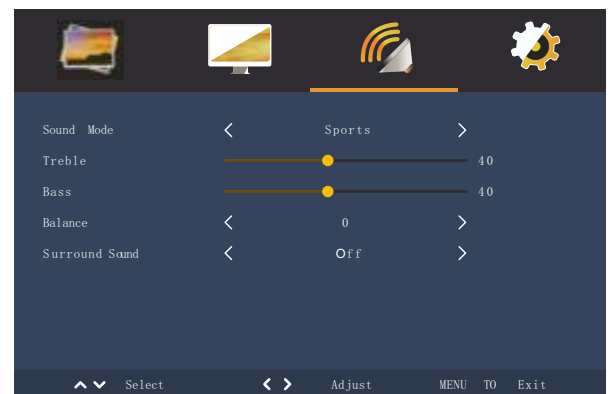

Utilice los botones izquierda y derecha para mover la selección del submenú resaltado en amarillo dentro del submenú. Al presionar los botones derecha e izquierda se ajustará el valor del elemento resaltado. Presione el botón MENU para salir del submenú y volver al selector de menú principal.

Para salir del sistema de menú, presione MENU.

## Ajustes

**Modo Sonido:** Selecciona uno de los ajustes preestablecidos (Usuario, Deporte, Película, Música, Estándar)

**Agudos:** Aumenta/limita los tonos de alta frecuencia (0-100)

**Bajos:** Aumenta/limita los tonos de baja frecuencia (0-100)

**Balance:** Cambia el volumen relativo entre los altavoces (izquierdo y derecho).

**Sonido Envoltente:** Permite al usuario seleccionar el modo de sonido envolvente, DESACTIVADO srstrusurroundXT-Surround.

## Menú OSD

Presione el botón MENÚ para traer el menú a la pantalla, y luego los botones derech

a/izquierda para moverse a lo largo de las selecciones del menú para resaltar el menú OSD. Presione arriba / abajo para moverse entre el selector del menú principal del lado izquierdo hacia la ventana de opciones y parámetros del menú.

Utilice los botones izquierda y derecha para mover la selección del submenú resaltado en amarillo dentro del submenú. Al presionar los botones derecha e izquierda se ajustará el valor del elemento resaltado.

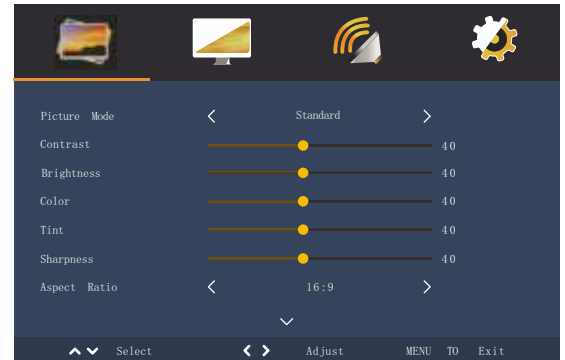

Presione el botón MENU para salir del submenú y volver al selector de menú principal.

Para salir del sistema de menú, presione MENU.

**Idioma:** Elija el idioma de visualización OSD de Inglés / Francés / Español / Italiano / Holandés / Polaco / Checo / Danés

**Restaurar Usuario por Defecto:** Restablece la configuración del monitor a los valores predeterminados de fábrica.

**Modo EDID:** Permite al usuario seleccionar Automático/EDID 2.0(ULTRA HD)/EDID1.4/EDID1.3

**Pantalla Sin Señal:** Permite al usuario seleccionar Negro o Azul para la pantalla cuando no se detecta ninguna señal

**Sin Señal de Espera:** Permite al usuario seleccionar ACTIVAR / DESACTIVAR

**Prevención de Quemado:** Establece retención periódica de imagen (Activado/Desactivado)

## Guía de Montaje

### Montaje en Pared u Otro Criterio de la Asociación de Estándares Electrónicos de Vídeo

**PRECAUCIÓN** El soporte de pared debe soportar un mínimo de cinco veces el peso neto del monitor. Para montar su MONITOR en la pared o en otra superficie, debe comprar un soporte de pared VESA. Use cuatro tornillos HMΦ6.0x10mm (los tornillos de fijación de la base que se retiraron en el paso 1 a continuación son HMΦ6.0x10mm) para fijar el soporte. El patrón de orificio VESA para montaje en monitor es (WBXML4K28 (100mm x 100mm))

**Nota:** Métrico (HMΦ6.0x10 mm) es el tipo de tornillo que se debe usar (no use tornillos más largos o el monitor podría ser dañado).

1. Antes de montar el monitor, retire el elevador de la base (parte vertical de la base) quitando los cuatro tornillos que se encuentran cerca de la parte superior con un destornillador. Entonces la base y el elevador pueden ser removidos. Para evitar la pérdida de estos tornillos, sugerimos volver a colocar los tornillos en sus orificios originales.
2. Instale la placa de montaje VESA (WBXML4K28 (100 mm x 100 mm)) en la parte posterior del monitor y siga todas las instrucciones proporcionadas con el soporte para completar el proceso de montaje.



## Accesorios



Cable de alimentación dual (EU, UK)  
Cantidad: 2



Cable VGA  
Cantidad: 1



Cable de Audio  
Cantidad: 1



Remoto Infrarrojo  
Cantidad: 1

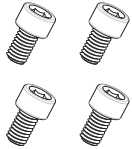

Tornillos para montaje del monitor  
Tipo de Tornillos:  
HMΦ 6,0 x 10mm Cantidad: 4

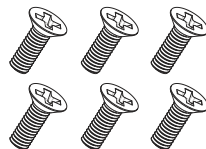

Tornillos para asegurar la base del soporte  
Tipo de Tornillos:  
KMΦ 4,0 x 10 mm Cantidad: 6

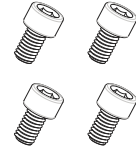

Tornillos para instalar el soporte del monitor  
Tipo de Tornillos:  
HMΦ 6,0 x 10 mm Cantidad: 4



Llave Allen  
Cantidad: 1

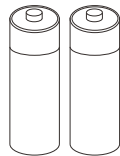

Baterías  
Cantidad: 2

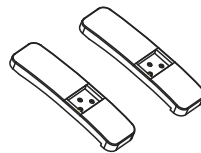

Base del Soporte  
Cantidad: 2

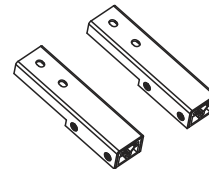

Pie de Soporte  
Cantidad: 2

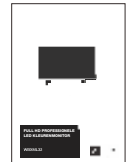

Manuales de Usuario  
Cantidad: 2

## Indicador de Encendido / Modos de Operación

### Indicador LED

El LED está apagado cuando la alimentación está apagada, el LED se ilumina en azul cuando está encendido, el LED se ilumina en rojo cuando el monitor está en modo de suspensión / espera. La función de administración de energía del monitor está diseñada para aplicaciones de vigilancia de seguridad. Cuando no hay vídeo, el monitor permanece ENCENDIDO para estar listo instantáneamente para mostrar el video cuando se cambia la fuente o si una PC cambia el estado de suspensión / espera al modo activo. Un cuadro flotante de "Sin señal" se mueve lentamente por la pantalla hasta que se restaura el vídeo.

## Dimensiones

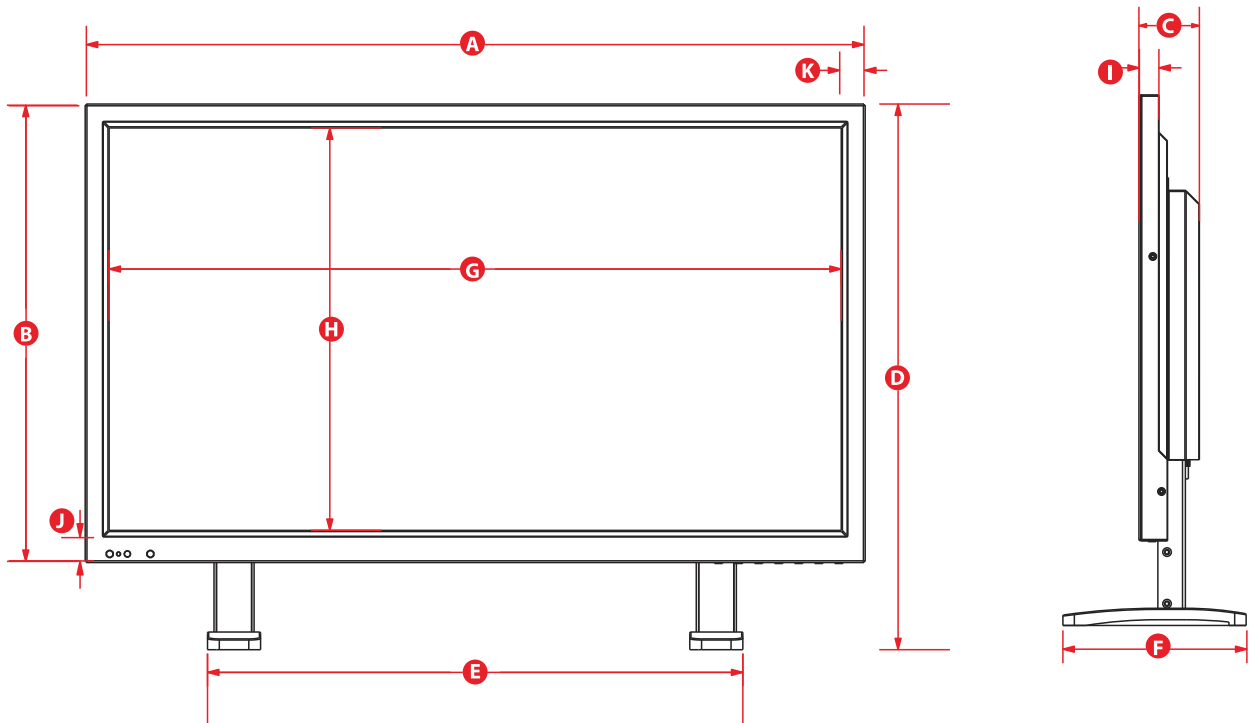

Modelo		WBXML4K28	
Letra	Dimensión	mm	pulgadas
A	Ancho del cuerpo del monitor	661.5	26.04
B	Alto del cuerpo del monitor	388.9	15.31
C	Profundidad del cuerpo del monitor	52.7	2.07
D	Altura del monitor sobre la base	462.8	18.22
E	Ancho de la base	409	16.1
F	Profundidad de la base	159.8	6.29
G	Ancho del área visible	623.9	24.56
H	Alto del área visible	344.3	13.56
I	Grosor del monitor	17.4	0.68
J	Ancho del bisel inferior	20.6	0.811
K	Ancho del bisel lateral	12.1	0.48



## Especificaciones

Modelo	WBXML4K28
Dimensión diagonal de la pantalla (pulgadas)	28
Área visible A x H (pulgadas)	25.55*14.54
Tipo de Led	LED
Tamaño de píxel (mm)	0.16 x 0.16
Resolución máxima de pantalla	3840x2160
Resoluciones de pantalla	Hasta 4K 60Hz. compatible con versiones anteriores.
Resoluciones de entrada soportadas	Hasta 4K 60Hz. compatible con versiones anteriores
Frecuencia de actualización (Hz)	Hasta 60Hz@3840 x 2160. compatible con versiones anteriores
Profundidad de color (M)	1.073
Brillo (cd/m <sup>2</sup> )	300
Ajuste automático	Sí
Relación de aspecto del monitor	16:9
Relación de aspecto de la pantalla	OSD seleccionable 16:9 ó 4:3
Líneas horizontales de televisión	1080
Relación de contraste	1000:1SCR
Tiempo de respuesta (ms)	5(GTG)
Ángulo de visión H / V (grados)	178°x 178°/CR >10
Entradas de vídeo digital	HDMI hasta 4K 60 Hz; DVI, hasta 1920 x 1080
Entradas analógicas (estéreo)	VGA hasta 1920 x 1080 BNC CVBS looping
Entradas de audio (estéreo)	1x3.5mm mini-conector
Altavoces (W)	2 x 5
En espera (W)	<0.5
Consumo de energía	45W Típico
Dimensiones del cuerpo del monitor (pulgadas)	26.04*15.31*2.07
Dimensiones máximas del monitor + soporte (pulgadas)	26.04*18.22*6.29
Superficie del panel	Negro mate
Material de la carcasa y soporte	Metal + Aluminio (soporte extraíble)
Patrón de montaje VESA (mm)	100x100
Base / soporte incluido	Sí
Ángulo de inclinación de la base	-5°C~15°C
Peso de solo el gabinete (lb.)	17.1
Peso del gabinete + soporte de base (lb.)	19.1
Fuente de alimentación (interna)	CA 100-240V~50/60Hz 1,1 A
Temperatura de funcionamiento	0°C~40°C / 32°F~104°F
Temperatura de almacenamiento	-20°C~50°C / -4°F~122°F
Humedad de funcionamiento	10~90%
Accesorios	Cable de alimentación dual (EU, UK)/Cable VGA/Cable de audio/Infrarrojo a distancia/Baterías Llave allen/Tornillos/Base de soporte/Apoyo de soporte/Manuales de usuario
Tamaño de tornillo de montaje en rack (mm)	Tornillos para montaje de monitor, Tipo de tornillos: HMΦ6.0x10mm /4 piezas Tornillos para asegurar la base del soporte, Tipo de tornillos: KMΦ4.0x10mm /6 piezas Tornillos para instalación de soporte de monitor, Tipo de tornillos: HMΦ6.0x10mm/4 piezas
Certificaciones	CE/FCC/ROHS/HDMI/UL/WEEE/REACH
Garantía	36 Meses

# Garantía Limitada

## 1. Garantía Limitada

### A. General

Sujeto a los términos y condiciones de esta Garantía Limitada, desde la fecha de venta hasta el período de tiempo para las categorías de productos especificadas en la Sección 1 (b), ADI garantiza que sus productos de W Box Technologies están libres de defectos en materiales y mano de obra en condiciones normales de uso y servicio, excepto el desgaste normal. Excepto por lo requerido por la ley, esta Garantía Limitada solo se otorga al Comprador y no puede ser transferida a terceros.

ADI no tendrá ninguna obligación bajo esta Garantía Limitada o de otra manera si:

- (I) El producto se instala, aplica o mantiene incorrectamente;
- (II) El producto se instala fuera de los parámetros operativos establecidos, se modifica, se le brindó servicio o se reparó incorrectamente;
- (III) El daño es causado por sucesos naturales externos, como rayos, aumentos de energía, incendios, inundaciones, actos de la naturaleza o similares.
- (IV) Defectos resultantes de modificaciones no autorizadas, mal uso, vandalismo u otras causas no relacionadas con materiales defectuosos o mano de obra, o fallas relacionadas con baterías de cualquier tipo utilizadas en relación con los productos que se venden aquí.

ADI solo garantiza aquellos productos calificados como productos de W Box Technologies y vendidos por ADI. Cualquier otro producto con la marca de terceros está garantizado por el fabricante tercero por un período según lo definido por el fabricante tercero, y ADI asigna al Comprador esas garantías y solo las garantías otorgadas por dichos fabricantes o proveedores externos para productos de marca ajena a ADI. ADI no garantiza por sí misma ningún producto que no sea de marca ADI y se vende solo tal como está, de acuerdo con los términos y condiciones de venta de ADI.

## B. Garantías Específicas para Categorías de Productos

Categorías de Producto	Garantía
Fuentes de Alimentación CCTV	24 Meses
Monitores	36 Meses
Vídeo Baluns	30 Meses
Cámaras Analógicas	36 Meses
DVR's, NVR's (excluyendo HDD)	60 Meses
Cámaras IP	60 Meses
Racks	60 Meses
Soportes de TV	60 Meses
Cables Analógicos	Limitada de por vida
Conectores B	Limitada de por vida
Cables de Extensión	Limitada de por vida
Cables HDMI	Limitada de por vida
Conectores, Cables e Intrusión	Limitada de por vida
Cables de Conexión	Limitada de por vida
Alambres de Sujeción	Limitada de por vida

## 2. Exclusión de Garantías, Limitación de Responsabilidad

NO HAY GARANTÍAS O CONDICIONES, EXPRESAS O IMPLÍCITAS, DE COMERCIALIZACIÓN O IDONEIDAD PARA UN PROPÓSITO PARTICULAR O DE OTRA MANERA, QUE SE EXTIENDE MÁS ALLÁ DE LA DESCRIPCIÓN EN LA SUPERFICIE DE LA PRESENTE. EN LA MEDIDA MÁXIMA PERMITIDA POR LA LEY, EN NINGÚN CASO, ADI PODRÁ SER RESPONSABLE A NADIE POR CUALQUIER (I) DAÑOS CONSECUENTES, INCIDENTALS, INDIRECTOS, ESPECIALES O PUNITIVOS QUE SURGEN O SE RELACIONAN DE CUALQUIER MANERA CON EL PRODUCTO Y/O ESTA O CUALQUIER OTRA GARANTÍA O CONDICIÓN, EXPRESA O IMPLÍCITA, O SOBRE CUALQUIER OTRA BASE DE RESPONSABILIDAD QUE, INCLUSO SI LA PÉRDIDA O EL DAÑO ES CAUSADO POR LA PROPIA NEGLIGENCIA O FALTA DE ADI INCLUSO SI ADI HA SIDO NOTIFICADA DE LA POSIBILIDAD DE TALES PÉRDIDAS O DAÑOS.

Cualquier descripción del producto (ya sea por escrito o por vía oral por ADI o agentes de ADI), especificaciones, muestras, modelos, boletines, dibujos, diagramas, hojas de ingeniería o materiales similares utilizados en relación con el pedido del Comprador tiene el único propósito de identificar los productos de ADI y no debe interpretarse como una garantía o condición expresa. Cualquier sugerencia de ADI o de los agentes de ADI con respecto al uso, las aplicaciones o la idoneidad de los productos no se interpretará como una garantía o condición expresa, a menos que ADI lo confirme por escrito. ADI no representa que los productos que vende no se puedan comprometer o eludir; que los productos evitarán cualquier daño personal o pérdida de propiedad por robo, hurto, incendio o de otra manera, o que los productos en todos los casos proporcionarán la advertencia o protección adecuada. El comprador comprende y hará que su cliente entienda que un producto correctamente instalado y mantenido no es un seguro o garantía de que no causará o causará lesiones personales o pérdidas de propiedad. CONSECUENTEMENTE, ADI NO TENDRÁ NINGUNA RESPONSABILIDAD POR LESIONES PERSONALES, DAÑOS A LA PROPIEDAD O OTRA PÉRDIDA BASADA EN CUALQUIER RECLAMACIÓN, INCLUYENDO LA RECLAMACIÓN DE QUE EL PRODUCTO NO HA DADO LA ADVERTENCIA. Sin embargo, si ADI es responsable, ya sea directa o indirectamente, por cualquier pérdida o daño con respecto a los productos que vende, independientemente de la causa o el origen, su responsabilidad máxima no excederá en ningún caso el precio de compra del producto, que se fijará. como daños liquidados y no como penalización y será el recurso completo y exclusivo contra ADI.

PARA EVITAR LA DUDA, ADI NO BUSCA POR LA PRESENTE EXCLUIR O RESTRINGIR SU RESPONSABILIDAD EN RELACIÓN CON (I) FRAUDE, (II) MUERTE O LESIÓN PERSONAL RESULTADO DIRECTO DE SU NEGLIGENCIA O (III) CUALQUIER ASUNTO RESPECTO A LO CUAL, POR LEY, NO ESTÁ PERMITIDO RESTRINGIR SU RESPONSABILIDAD.

### **3. Limitación de Responsabilidad a los Clientes Compradores**

El comprador acepta limitar la responsabilidad a sus clientes en la medida máxima permitida por la ley. El Comprador reconoce que solo se considerará que ADI otorga a los consumidores de sus productos las garantías legales que exige la ley y en ningún momento el Comprador representará a sus clientes y/o usuarios de los productos de ADI que ADI proporcione garantías adicionales. Al aceptar los productos, en la medida máxima permitida por la ley, el Comprador asume toda responsabilidad, y acuerda indemnizar y eximir de responsabilidad a ADI y defender a ADI de todas y cada una de los juicios, reclamos, demandas, causas de acción y juicios relacionados con daños y perjuicios, ya sea por lesiones personales o por propiedad personal, sufrida por cualquier persona, empresa, corporación o asociación comercial, incluyendo, entre otros, a los clientes y/o usuarios de los productos del Comprador debido a cualquier falla de los productos para detectar y/o advertir sobre el peligro para el cual se diseñaron las mercancías o cualquier otra falla de los productos, ya sea que dichos daños sean o no causados o contribuidos por la negligencia o falla concurrente vendida o conjunta de ADI.

## 4. Devoluciones

Sujeto a los términos y condiciones que se enumeran a continuación, durante el período de garantía aplicable, ADI reemplazará el Producto o proporcionará un crédito en su compra, a su exclusivo criterio, de forma gratuita, cualquier producto defectuoso que se devuelva prepagado. Cualquier obligación de ADI para reemplazar productos de garantía Limitada de por Vida de conformidad con esta garantía que resulten de un defecto se limita a la disponibilidad del producto de reemplazo. ADI se reserva el derecho de reemplazar cualquiera de dichos productos con los productos disponibles en ese momento o proporcionar un crédito a su entera discreción. En caso de que el Comprador tenga un problema con algún producto ADI, llame a su sucursal local de ADI para obtener instrucciones de devolución:

**[WWW.WBOXTECH.COM](http://WWW.WBOXTECH.COM)**

Asegúrese de tener disponible el número de modelo y la naturaleza del problema. En el caso de un reemplazo, el producto devuelto se acreditará en la cuenta del Comprador y se emitirá una nueva factura para el artículo de reemplazo. ADI se reserva el derecho de emitir un crédito solo en lugar del reemplazo.

Si se encuentra que algún producto de W Box Technologies está en buen estado de funcionamiento o si la incapacidad de dicho producto para funcionar correctamente es resultado de un daño o abuso del usuario, el producto se devolverá al Comprador en las mismas condiciones en que se recibió y el Comprador será responsable de cualquier devolución y los cargos por flete.

## 5. Legislación Aplicable

Esta Garantía Limitada se registrará por las leyes de Inglaterra y Gales.

## 6. Misceláneos

Cuando cualquier término de esta Garantía Limitada esté prohibido por dichas leyes, será nulo y sin efecto, pero el resto de la Garantía Limitada permanecerá en pleno vigor y efecto.



**MONITOR LED A COLORI  
ULTRA HD PRO-GRADE**

**WBXML4K28**



## Contenuti

Contenuti.....	62
Sicurezza.....	62
Avvertenze.....	64
Dichiarazione di Interferenza FCC RF .....	65
Connessioni.....	66
Controlli & Operatività Menu.....	67
Guida di montaggio.....	73
Accessori.....	74
Indicatore di Accensione / Modalità operative.....	74
Dimensioni.....	75
Specifiche.....	76
Garanzia Limitata.....	77

## Sicurezza

1. Leggere attentamente queste istruzioni e assicurarsi di adempiere a tutte le richieste.
2. Conservare queste istruzioni per eventuali consultazioni.
3. Seguire tutte le istruzioni e gli avvertimenti, sia su questo manuale che sul prodotto.
4. Disconnettere lo schermo dalla corrente elettrica prima di pulirlo. Usare un panno umido per la pulizia; non usare liquidi o prodotti pulenti spray.
5. Non usare mai lo schermo in ambienti umidi o vicino all'acqua.
6. Non posizionare mai lo schermo su una superficie instabile; Se lo schermo cadesse potrebbe causare seri danni a persone e cose.
7. Quando si sceglie un posto in cui posizionarlo/installarlo si prega di assicurarsi:
  - A. Che ci sia una sufficiente ventilazione ed una distanza di minimo 4" intorno al schermo;
  - B. Non ci sia niente che possa ostruire le fessure di ventilazione del schermo (es. carta, indumenti, ecc.);
  - C. Che non ci siano mai fiamme libere vicino allo schermo (es. candele accese);

- D. Che se le batterie si esauriscono esaurite siano smaltite secondo le leggi locali;
- E. Che lo schermo sia utilizzato in ambienti chiusi rispettando le specifiche richieste riguardo ad umidità e temperatura.
8. Lo schermo dovrebbe essere utilizzato usando la fonte di elettricità indicata sul retro.
  9. Il tipo di cavo di alimentazione a 3 uscite, usato su questo schermo, costituisce una misura di sicurezza [poiché ha il terzo polo della messa a terra]. Non accendere lo schermo senza una presa con attacco per messa a terra.
  10. Non posizionare lo schermo in luoghi in cui le persone possano calpestare il cavo di alimentazione o possano fermarsi su di esso o toccarlo.
  11. Se si utilizza una prolunga per collegare lo schermo, assicurarsi che il totale amperaggio di tutti i prodotti installati sulla prolunga, non superi il voltaggio della stessa o il voltaggio della presa di corrente.
  12. Per evitare il rischio di incendio o di scarica elettrica, provocato dal contatto con punti o parti di voltaggio pericolosi, non inserire mai oggetti di alcun tipo nelle fessure dell'involucro dello schermo. Non versare mai alcun liquido sullo schermo.
  13. Non tentare di riparare lo schermo autonomamente, aprendolo o rimuovendo l'involucro esterno, potrebbe causare l'esposizione di punti di alto voltaggio o portare ad altri rischi.
  14. Se succede qualcosa di quanto indicato in seguito, disconnettere la corrente dello schermo e fare riferimento alla manutenzione con personale qualificato:
    - A. Il cavo di alimentazione o la presa sono danneggiati o sfilacciati.
    - B. Se è stato versato del liquido sul schermo.
    - C. Se lo schermo è stato esposto alla pioggia, all'acqua o ad altri liquidi.
    - D. Se lo schermo non funziona come desiderato o come previsto dalle istruzioni operative.
    - E. Regolare solo quei valori che sono descritti nelle istruzioni operative; una regolazione impropria di altri valori può far sì che lo schermo diventi non operativo e potrebbe invalidare la garanzia.
    - F. Se lo schermo è caduto o se l'involucro esterno è stato danneggiato.
    - G. Se lo schermo mostra un notevole cambiamento nelle performance, indicando che è necessaria una riparazione.

### **Si prega di notare:**

Il cavo di alimentazione viene utilizzato come dispositivo di disconnessione principale. Assicurarsi che la presa di corrente sia localizzata/installata vicino lo schermo ed in un luogo facilmente accessibile.



## Avvertenze

### **AVVISO PER IL PERSONALE DI ASSISTENZA TECNICA**

IN QUESTO PRODOTTO, IL CAVO DI ALIMENTAZIONE È UTILIZZATO COME DISPOSITIVO DI DISCONNESSIONE DI ALIMENTAZIONE PRINCIPALE. SCOLLEGARE QUESTO PRODOTTO DALLA PRESA DELLA PARETE, PRIMA DI RIMUOVERE IL COPERCHIO POSTERIORE E DI PROCEDERE ALLA MANUTENZIONE.

#### **1. Non aprire mai l'involucro del schermo**

Dovrebbe aprirlo solo personale appositamente qualificato. All'interno non sono presenti parti riparabili dall'utente.

#### **2. Non usare in ambienti che possano essere pericolosi.**

Per prevenire scariche elettriche o incendi non esporre lo schermo a pioggia o umidità. Questo schermo è progettato per essere usato in un ambiente residenziale o commerciale. Non sottoporre lo schermo a vibrazione eccessiva, a polvere o a gas corrosivi.

#### **3. Tenere in un luogo ben ventilato.**

Le fessure della ventilazione si trovano sull'involucro esterno per moderare la temperatura interna dello stesso. Non coprire queste aperture di ventilazione e non posizionare nulla sull'unità per evitare di chiuderle.

#### **4. Evitare il calore eccessivo.**

Evitare di posizionare lo schermo alla luce diretta del sole o vicino ad un elemento riscaldante.

#### **5. Per eliminare l'affaticamento della vista.**

Non usare lo schermo in un contesto luminoso o dove la luce del sole ed altre fonti di luce possano brillare direttamente sul schermo.

#### **6. Attenzione agli oggetti pesanti.**

Né lo schermo, né qualsiasi oggetto pesante dovrebbe poggiare sul cavo di alimentazione. Un danno al filo potrebbe causare incendio o scariche elettriche.

## Dichiarazione di Interferenza FCC RF

Questo dispositivo è stato testato ed è conforme ai limiti della Classe B, dispositivo digitale, secondo la Parte 15 del regolamento FCC. Questi limiti sono progettati per fornire una ragionevole protezione contro le interferenze dannose in una installazione residenziale.



Questo dispositivo genera, usa e può irradiare energia di radio frequenza e, se non installato ed usato secondo le istruzioni, potrebbe causare interferenze dannose alle radio comunicazioni. In ogni caso, non c'è garanzia che non si verifichino delle interferenze in caso di una determinata installazione.

Se questa apparecchiatura causasse interferenze dannose alla ricezione radio o televisiva, provocate dallo spegnimento e riaccensione dell'apparecchio, si invita l'utente a provare a correggere l'interferenza adottando una o più delle seguenti misure.

- Riorientare o riposizionare l'antenna ricevente.
- Aumentare lo spazio tra il dispositivo e il ricevitore.
- Connettere il dispositivo ad una presa o ad un circuito diverso da quello a cui è connesso il ricevitore.
- Si dovrebbe usare solamente un cavo di interfaccia schermato.

Infine, qualsiasi cambio o modifica al dispositivo effettuata parte dell'utente, non espressamente approvato dalla garanzia o dal produttore, potrebbe invalidare l'autorizzazione dell'utente ad operare su tale apparecchiatura.

### Nota sulle conformità DOC

Questo apparato digitale non supera i limiti della Classe A per le emissioni di rumori radio rispetto agli apparati digitali impostati nei regolamenti delle interferenze radio del Dipartimento Canadese delle Comunicazioni .

## Conformità CE

Questo schermo è conforme ai requisiti basilari di protezione delle Electromagnetic Compatibility (EMC) Directive 2004/108/EC per i dispositivi elettrici ed elettronici importati dall'unione europea (EU):



Il disturbo elettromagnetico generato dall'apparecchio non supera il livello specificato nelle norme EMC, armonizzate per questo tipo di dispositivo. Ha un'identità di immunità ai disturbi elettromagnetici, che ci si aspetta nell'uso previsto e che dovrebbe funzionare senza deterioramento inaccettabile delle sue prestazioni specificate.

## Conessioni

### Vista posteriore dello Schermo

Il pannello di connessione si trova nella parte inferiore dell'involucro, proprio sopra il supporto.

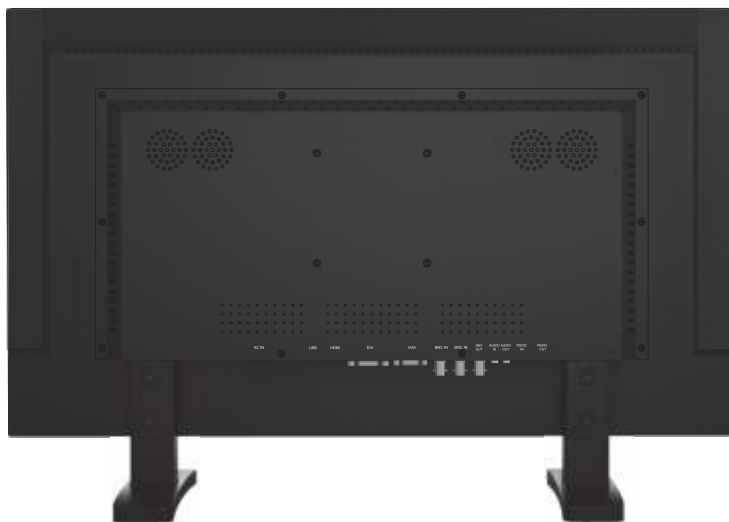

Visualizzazione dettagliata del pannello di connessione. Usare solo un cavo adeguato alla messa a terra del sistema elettrico locale.



### Telecomando

Il telecomando offre varie operazioni rapide e maggiore praticità



## Controlli & Operatività Menu

### Tasti di controllo



I tasti sono localizzati sul lato destro della cornice sui modelli WBXML4K28.

La funzione di auto identificazione della periferica, quando c'è/ci sono delle sorgenti di ingresso connesse allo schermo, identificherà automaticamente la/le periferiche e selezionerà automaticamente quella desiderata. La periferica dovrebbe essere selezionata manualmente quando ce n'è più di una connessa allo schermo.

#### A. Tasto “PERIFERICA”

Per cambiare la selezione di entrata, premere PERIFERICA per visualizzare la finestra di dialogo del menu, usare il tasto su/giù per selezionare la periferica desiderata, poi premere sinistra / destra per completare la selezione.

Per verificare la selezione di entrata attuale, premere PERIFERICA per visualizzare la finestra di dialogo, poi premere di nuovo MENU per chiudere la finestra.

- Premere il tasto per visualizzare tutti i menu dei canali dei segnali.  
Quando il MENU principale è visualizzato come tasto di conferma durante l'operazione OSD

#### B. Tasto “MENU”

- Premere il tasto per visualizzare il menu principale OSD.
- Premere il tasto per uscire dal menu OSD.

#### C. Tasto “SINISTRA”

- Premere il tasto di SINISTRA
- Premere il tasto SINISTRA per far scorrere il cursore sulla funzione desiderata.



#### D. Tasto “DESTRA”

- Premere il tasto DESTRA, aumento del volume

#### E. Tasto “GiÙ”

- Premere il tasto per far scorrere il cursore sulla funzione desiderata.
- Premere GIÙ per diminuire il valore della funzione selezionata nel sottomenu OSD.

#### F. Tasto “SU”

- Premere il tasto per far scorrere il cursore sulla funzione desiderata.
- Premere il tasto per aumentare il valore della funzione selezionata nel menu OSD.

#### G. Tasto “ACCENSIONE”

- Premere il tasto per ACCENDERE o SPEGNERE lo schermo.

## Volume



Premere i tasti  per regolare il volume dallo schermo.

Premere i tasti  per regolare il volume dal telecomando.

### Tasto One-Touch 4:3/16:9 Disattivare Scala

Premere il tasto  per regolare l'aspetto della ratio dell'immagine 4:3/16:9 disattivare la scala.

## Menu Immagine

Il menu "IMMAGINE" serve per regolare l'aspetto e i parametri dell'immagine. Il menu Immagine è lo stesso per BNC / CVBS e HDMI; le opzioni del menu Immagine differiscono per VGA.

## Menu Immagine (BNC / CVBS e HDMI)

Premere il pulsante MENU per portare il menu sullo schermo, quindi i pulsanti sinistra / destra per spostarsi verso l'alto lungo le selezioni del menu principale per scegliere il menu IMMAGINE.

Premere su / giù per spostarsi tra il selettore del menu principale a sinistra nella finestra delle opzioni e dei parametri del menu.



Utilizzare i pulsanti sinistra e destra per spostare la selezione del sottomenu evidenziato in giallo all'interno del sottomenu. Premendo i pulsanti destra e sinistra si regola il valore della voce evidenziata. Premere il tasto MENU per uscire dal sottomenu e tornare al selettore del menu principale.

Per uscire dal sistema di menu, premere PERIFERICA. Le impostazioni rimarranno come appaiono sullo schermo.

### Regolazioni

Modalità immagine: scegli Utente / Dinamico / Standard / Leggero per immagini più piacevoli in base alla luce ambientale.

**Contrasto:** regola l'intervallo di differenza tra le aree chiare e scure dell'immagine.

**Luminosità:** regola l'intensità complessiva dell'immagine

**Colore:** regola la saturazione del colore 0-100.

**Tinta:** aumenta o diminuisce l'intensità dei colori nell'immagine.

**Nitidezza:** modifica il bilanciamento tra i dettagli dell'immagine (risoluzione) e il grado di transizione tra aree di diversa luminosità.

**Aspetto Ratio:** Scegliere tra SD 4: 3 e HD 16: 9 aspetto ratio. Se le immagini analogiche appaiono allungate, utilizzare il ridimensionamento 4: 3.

## Regolazioni

**Riduzione rumore:** riduce il disturbo dell'immagine visualizzata (BASSO / MEDIO / ALTO / SPENTO)

**Temperatura colore:** regola la riproduzione del colore:  
scegliere tra Caldo / Utente / Freddo / Medio.  
Nell'impostazione "UTENTE", si ha il pieno controllo per modificare le singole impostazioni "Rosso: 0-100, Verde: 0-100 e Blu: 0-100.

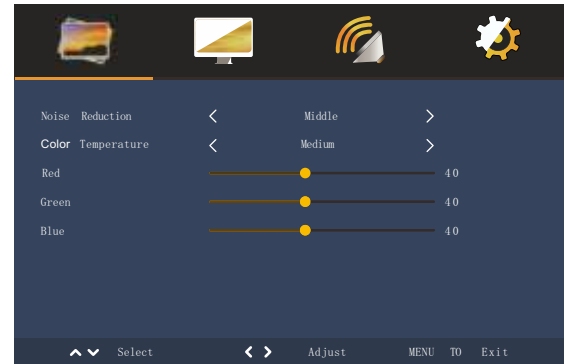

## **Menu Computer (solo modello VGA)**

Premere il pulsante MENU per portare il menu sullo schermo, quindi i pulsanti sinistra / destra per spostarsi verso l'alto lungo le selezioni del menu principale per scegliere il menu GEOMETRIA. Premere su / giù per spostarsi tra il selettore del menu principale a sinistra nella finestra delle opzioni e dei parametri del menu.

Utilizzare i pulsanti sinistra e destra per spostare la selezione del sottomenu evidenziato in giallo all'interno del sottomenu. Premendo i pulsanti destra e sinistra si regola il valore della voce evidenziata. Premere il tasto MENU per uscire dal sottomenu e tornare al selettore del menu principale.

Per uscire dal sistema del menu premere PERIFERICA due volte .

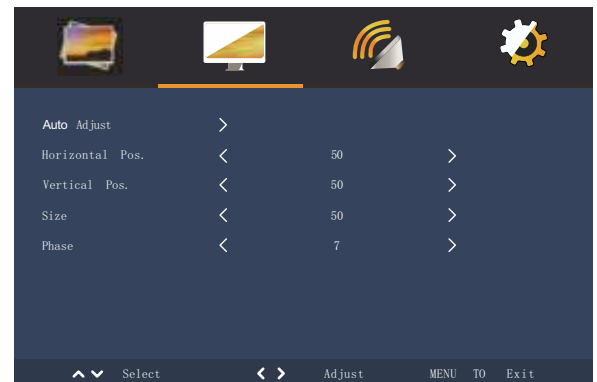

## Regolazioni

**Auto Regolazione:** Regola automaticamente l'impostazione dell'immagine

**Pos. Orizzontale:** Regola la posizione orizzontale dell'immagine 0-100

**Pos. Verticale:** Regola la posizione verticale sullo schermo

**Dimensione:** Regola la dimensione della visualizzazione 0-100

**Fase:** riduzione della distorsione del video e dei componenti di instabilità

## **Menu Audio**

Premere il pulsante MENU per portare il menu sullo schermo, quindi i pulsanti sinistra / destra per spostarsi verso l'alto lungo le selezioni del menu principale per scegliere il menu AUDIO.

Premere su /giù per spostarsi tra il selettore del menu principale a sinistra nella finestra delle opzioni e dei parametri del menu.

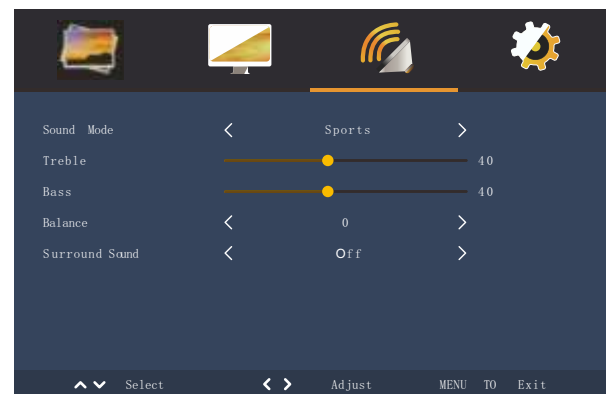

Utilizzare i pulsanti sinistra e destra per spostare la selezione del sottomenu evidenziato in giallo all'interno del sottomenu. Premendo i pulsanti destra e sinistra si regola il valore della voce evidenziata. Premere il tasto MENU per uscire dal sottomenu e tornare al selettore del menu principale.

Per uscire dal sistema di menu, premere MENU.

## Regolazioni

**Modalità suono:** Seleziona una delle voci preimpostate (Utente, Sport, Film, Musica, Standard)

**Acuti:** Aumenta/Limita i toni ad alta frequenza (0-100)

**Bassi:** Aumenta/Limita i toni a bassa frequenza (0-100)

**Bilanciamento:** Cambia il volume delle casse di sinistra e di destra.

**Suono surround:** consente all'utente di selezionare la modalità audio surround, SPENTO srstrusurroundXT-Surround



## Menu OSD

Premere il pulsante MENU per portare il menu sullo schermo, quindi i pulsanti sinistra / destra per spostarsi verso l'alto lungo le selezioni del menu principale per scegliere il menu OSD.

Premere su / giù per spostarsi tra il selettore del menu principale a sinistra nella finestra delle opzioni e dei parametri del menu.

Utilizzare i pulsanti sinistra e destra per spostare la selezione del sottomenu evidenziato in giallo all'interno del sottomenu. Premendo i pulsanti destra e sinistra si regola il valore della voce evidenziata.

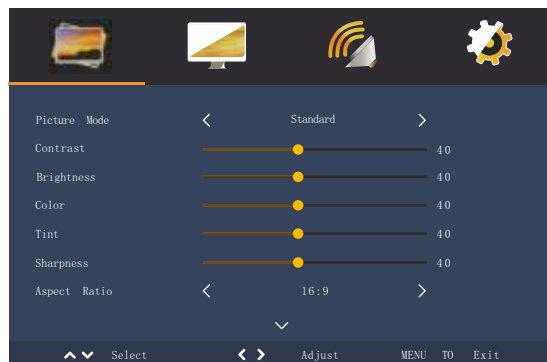

Premere il tasto MENU per uscire dal sottomenu e tornare al selettore del menu principale.

Per uscire dal sistema di menu, premere MENU.

**Lingua:** Scegliere OSD Visualizza lingua tra Inglese /Francese /Spagnolo/ Italiano / Olandese/ Polacco/Ceco/Danese

**Ripristina impostazioni predefinite dell'utente:** ripristina le impostazioni dello schermo sui valori predefiniti di fabbrica

**Modalità EDID:** consente all'utente di selezionare Auto / EDID 2.0 (ULTRA HD) / EDID1.4/EDID1.3

**Schermata Nessun segnale:** consente all'utente di selezionare Nero o Blu per lo schermo quando non viene rilevato alcun segnale

**Standby Nessun Segnale:** Permette all'utente di selezionare ACCESO/SPENTO

**Previene il burn-in:** imposta la conservazione periodica dell'immagine (acceso/spento)

## Guida di montaggio

### Montaggio a parete o altro con lo standard VESA

**ATTENZIONE** Il supporto a parete deve sopportare un minimo di cinque volte il peso netto del monitor. Per montare il MONITOR sulla parete o su un'altra superficie, è necessario acquistare un supporto a parete VESA. Utilizzare quattro viti HMΦ6.0x10mm (le viti di fissaggio della base rimosse al punto 1 di seguito sono HMΦ6.0 x 10mm) per fissare il supporto. Il modello con foro VESA per montaggio su monitor è (WBXML4K28 (100mm x 100mm))

**Nota:** Metrica (HMΦ6.0 x 10 mm) è il tipo di vite che dovrebbe essere usata (non usare viti più lunghe o lo schermo potrebbe essere danneggiato).

1. Prima di montare lo schermo, rimuovere il rialzo della base (porzione verticale della base) rimuovendo le quattro viti in alto con un cacciavite. Poi la base e il rialzo possono essere tolti. Per evitare di perdere queste viti vi suggeriamo di inserirle nei loro fori originali.
2. Collegare la piastra del supporto VESA (WBXML4K28 (100mm x 100 mm)) sul retro dello schermo e seguire tutte le istruzioni fornite con il supporto per completare il processo di montaggio.

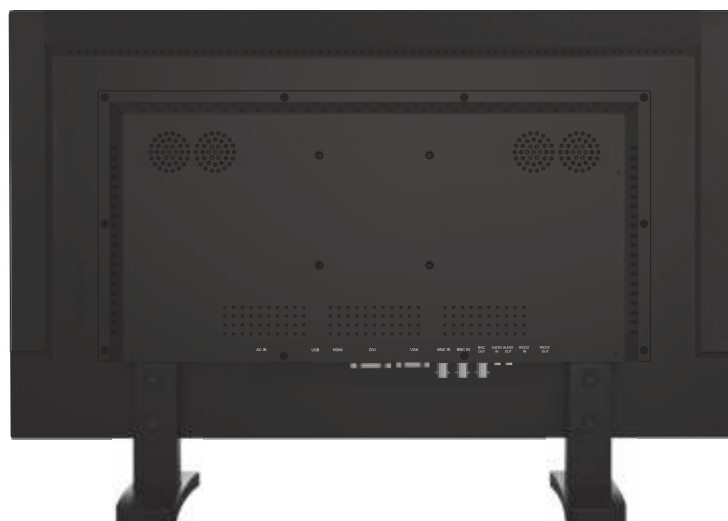

## Accessori



Due cavi di alimentazione  
(EU , UK)Q.tà: 2



Cavo VGA  
Q.tà: 1



Cavo audio  
Q.tà.: 1



Telecomando IR  
Q.tà.: 1



Viti per montare lo schermo  
Tipo di viti :  
HMΦ6.0x10mm Q.tà: 4

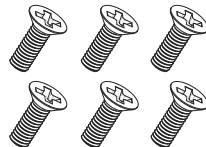

Viti per assicurare la base del supporto  
Tipo di viti: KMΦ4.0x10mm  
Q.tà: 6

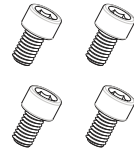

Viti per installare il supporto dello  
schermo Tipo di viti :  
HMΦ6.0x10mm Q.tà: 4



Chiave a brugola  
Q.tà: 1

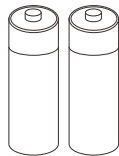

Batterie  
Q.tà: 2

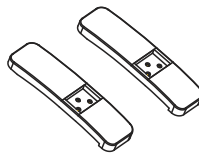

Base di supporto  
Q.tà: 2

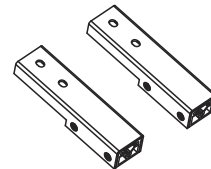

Supporto verticale  
Q.tà: 2

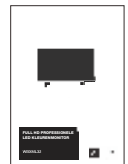

Manuale utente  
Q.tà: 2

## Indicatore di Accensione / Modalità operative

### Indicatore LED

Il LED è spento quando il tasto di accensione è spento, il LED diventa blu quando il tasto di accensione è acceso, il LED diventa rosso quando lo schermo si trova nella modalità riposo/standby. La funzione di gestione dell'alimentazione dello schermo è progettata per applicazioni di sorveglianza di sicurezza. Quando non ci sono video, lo schermo rimane su ACCESO, per essere istantaneamente pronto a visualizzare il video quanto la periferica viene cambiata o se un PC passa dalla modalità riposo/standby ad attivo. Una scritta fluttuante , “Nessun Segnale”, si muove lentamente attraverso lo schermo, fino a quando non si riattiva un video.

## Dimensioni

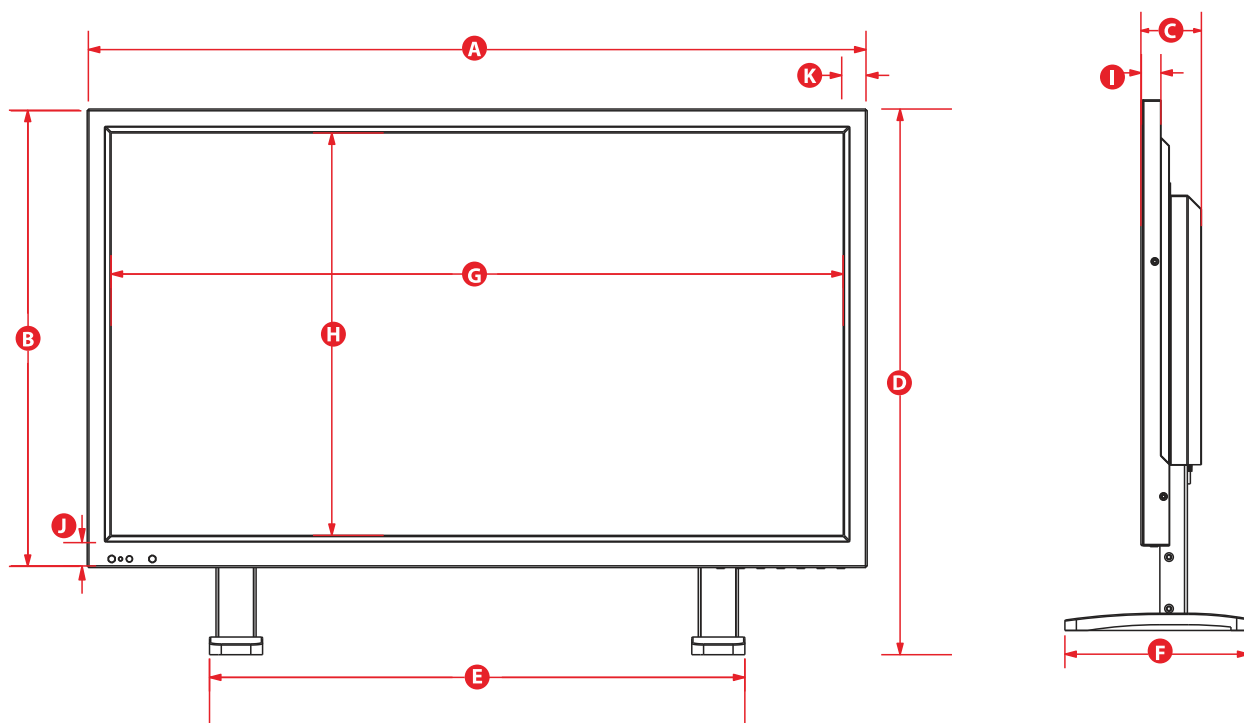

	Modello	WBXML4K28	
Lettera	Dimensione	mm	pollici
A	Ampiezza del corpo del schermo	661.5	26.04
B	Altezza del corpo del of schermo	388.9	15.31
C	Profondità del corpo del schermo	52.7	2.07
D	Altezza del schermo sulla base	462.8	18.22
E	mpiezza della base	409	16.1
F	Profondità della base	159.8	6.29
G	Ampiezza dell'area visibile	623.9	24.56
H	Altezza dell'area visibile	344.3	13.56
I	Spessore del schermo	17.4	0.68
J	Ampiezza inferiore della cornice	20.6	0.811
K	Ampiezza laterale della cornice	12.1	0.48

## Specifiche

Modello	WBXML4K28
Dimensioni diagonali dello schermo (pollici)	28
Area visibile A x H (pollici)	25.55*14.54
Tipo di Led	LED
Pixel Pitch (mm)	0.16 x 0.16
Risoluzione massima dello schermo	3840x2160
Risoluzione dello schermo	Compatibile fino ad un massimo di 4K 60Hz
Input risoluzioni supportate	Compatibile fino ad un massimo di 4K 60Hz
Tasso di riavvio (Hz)	Compatibile fino ad un massimo di 60Hz@3840 x 2160
Profondità Colore (M)	1.073
Luminosità (cd/m <sup>2</sup> )	300
Regolazione automatica	Si
Schermo Aspetto Ratio	16:9
Display Aspetto Ratio	OSD selezionabile 16:9 o 4:3
Linee TV orizzontali	2160
Ratio contrasto	1000:1SCR
Tempo di risposta (ms)	5(GTG)
Angolo di visualizzazione H/V (gradi)	170° x 160°/CR>10
Input Digitali Video	HDMI ino a 4K 60Hz, DVI ino a 1920 x 1080
Input Analogico (stereo)	VGA ino a 1920 x 1080, BNC CVBS looping
Input Audio (stereo)	1x3.5mm mini-jack
Altoparlanti (W)	2x5
Stand-by (W)	<0.5
Consumo energetico	45W Typical
Dimensioni corpo schermo (pollici)	26.04*15.31*2.07
Dimensioni massime del Schermo + Supporto (pollici)	26.04*18.22*6.29
Superficie del pannello	Nero opaco
Materiale Involucro & Supporto	Plastica
Schema di montaggio VESA (mm)	100x100
Supporto/base incluso	si
Base Tilt Angle	-5°~15°
Peso solo Involucro (lb.)	17.1
Peso involucro + supporto base di appoggio (lb.)	19.1
Fornitura energia elettrica (interno)	AC 100-240V~50/60Hz 1.1 A
Temperatura di operatività	0°C~40°C / 32°F~104°F
Temperatura di immagazzinamento	-20°C~50°C / -4°F~122°F
Umidità di operatività	10~90%
Accessori	Cavo Dual Power (EU, UK) / cavo VGA / cavo audio / telecomando IR / batterie Chiave a brugola / viti / base dello stand/ supporto dello stand / manuali utente
Dimensione vite di montaggio su scaffale (mm)	Viti per montaggio Schermo, Tipo di viti : HMΦ6.0x10mm/4pcss Viti per il supporto della base, Tipo di viti: KMΦ4.0x10mm/6pcs Viti per installare la base del schermo, Tipo di viti: HMΦ6.0x10mm/4pcs
Certificazioni	CE/FCC/ROHS/HDMI/UL/WEEE/REACH
Garanzia	36 mesi

### 1. Garanzia limitata

#### A. Generale

Soggetto ai termini e alle condizioni di questa Garanzia limitata, dalla data di vendita fino al periodo di tempo indicato per le categorie di prodotto specificate nella Sezione 1 (b), ADI garantisce che i suoi prodotti W Box Technologies sono esenti da difetti nei materiali e nella lavorazione, in condizioni normali di utilizzo e di manutenzione, fatto salvo il normale processo di usura. Salvo quanto previsto dalla legge, la presente Garanzia limitata è resa esclusivamente all'Acquirente e non può essere trasferita a terzi.

ADI non avrà alcun obbligo, ai sensi della presente Garanzia limitata, o altrimenti se:

- (I) Il prodotto non è installato, applicato o mantenuto correttamente;
- (II) Il prodotto è installato al di fuori dei parametri operativi dichiarati, alterato, o se ha subito riparazioni improprie;
- (III) Il danno è causato da eventi naturali esterni, come fulmini, sbalzi di tensione, incendi, inondazioni, eventi naturali o simili.
- (IV) I difetti risultanti da modifiche non autorizzate, uso improprio, atti vandalici o altre cause non correlate a materiali o lavorazione difettosi o a guasti relativi a batterie di qualsiasi tipo, utilizzate in relazione ai prodotti venduti qui sotto.

L'ADI garantisce solo quei prodotti contrassegnati come prodotti W Box Technologies e venduti da ADI. Tutti gli altri prodotti con marchio di terze parti sono garantiti dal produttore di terze parti, per un periodo definito dal produttore di terze parti e ADI assicura all'Acquirente quelle garanzie e solo quelle, estese da tali produttori o fornitori di terze parti per prodotti con marchio non ADI. ADI non garantisce di per sé alcun prodotto di marca non ADI e vende solo su, ed in base a quanto in conformità con i termini e le condizioni di vendita di ADI.

## B. Garanzie specifiche per categorie di prodotti

Categorie di Prodotti	Garanzia
Alimentatori CCTV	24 mesi
Schermi	36 mesi
Video Baluns	30 mesi
Fotocamere analogiche	36 mesi
DVR's, NVR's (esclusi HDD)	60 mesi
Fotocamere IP	60 mesi
Scaffali	60 mesi
Supporti TV	60 mesi
Cavi analogici	Durata limitata
B Connettori	Durata limitata
Cavi di prolunga	Durata limitata
Cavi HDMI	Durata limitata
Jack, Corde ed Intrusion	Durata limitata
Cavi Patch	Durata limitata
Fascette	Durata limitata

## 2. Esclusione di garanzie, limitazione di responsabilità

NON ESISTONO GARANZIE O CONDIZIONI, ESPRESSE O IMPLICITE, DI COMMERCIALIZZABILITÀ O DI IDONEITÀ PER UNO SCOPO PARTICOLARE O ALTRIMENTI, CHE SI ESTENDANO OLTRE LA DESCRIZIONE DEL PRESENTE DOCUMENTO. NELLA MISURA MASSIMA CONSENTITA DALLA LEGGE, IN NESSUN CASO, ADI SARÀ RESPONSABILE NEI CONFRONTI DI QUALSIASI (I) DANNO CONSEGUENZIALE, ACCIDENTALE, INDIRETTO, SPECIALE O PUNITIVO DERIVANTE DA, O RELATIVO A QUALSIASI MODO, AL PRODOTTO E AL SOGGETTO, A VIOLAZIONE DI QUESTA O QUALSIASI ALTRA GARANZIA O CONDIZIONE, ESPRESSA O IMPLICITA, O SU QUALSIASI ALTRO TIPO DI RESPONSABILITÀ, ANCHE SE LA PERDITA O IL DANNO PROVOCANO LA NEGLIGENZA O IL DIFETTO DI ADI, ANCHE SE ADI È STATA AVVISATA DELLA POSSIBILITÀ DI TALI PERDITE O DANNI .

Qualsiasi descrizione del prodotto (scritta o fatta per via orale dagli agenti ADI o da ADI), specifiche, campioni, modelli, bollettini, disegni, diagrammi, schede tecniche o materiali simili, utilizzati in connessione con l'ordine dell'acquirente, hanno il solo scopo di identificare i prodotti di ADI e non devono essere interpretati come garanzia espressa o condizione. Qualsiasi suggerimento da parte di ADI o degli agenti di ADI in merito all'uso, alle applicazioni o all'idoneità dei prodotti non deve essere interpretato come garanzia o condizione espressa, a meno che non sia stato confermato per iscritto da ADI. ADI non afferma che i prodotti che vende non possano essere compromessi o elusi; che i prodotti possano prevenire qualsiasi lesione personale o perdita di proprietà da furto con scasso, furto, incendio o altro, o che i prodotti in ogni caso possano dare adeguato preavviso o protezione. L'acquirente comprende e farà capire al cliente, che un prodotto correttamente installato e sottoposto a manutenzione non rappresenta la certezza o non garantisce che ciò non causerà o causerà lesioni personali o perdita di proprietà. DI CONSEGUENZA, ADI NON AVRÀ ALCUNA RESPONSABILITÀ PER EVENTUALI DANNI PERSONALI, DANNI ALLA PROPRIETÀ O ALTRE PERDITE, BASATE SU QUALSIASI RICHIESTA DI RECLAMO, COMPRESO IL RECLAMO CHE IL PRODOTTO NON È RIUSCITO A DARE ALCUN AVVERTIMENTO. Tuttavia, se ADI è ritenuta responsabile, direttamente o indirettamente, di qualsiasi perdita o danno in relazione ai prodotti che vende, indipendentemente dalla causa o dall'origine, la sua responsabilità massima non può in ogni caso superare il prezzo di acquisto del prodotto, che deve essere fissato come danni liquidati e non come penalità e deve rappresentare il completo ed esclusivo provvedimento nei confronti di ADI.

PER L'ANNULLAMENTO DEL DUBBIO, ADI NON CHIEDE QUI DI ESCLUDERE O LIMITARE LA RESPONSABILITÀ IN RELAZIONE A (I) FRODE, (II) MORTE O LESIONI PERSONALI DERIVANTI DIRETTAMENTE DALLA SUA NEGLIGENZA O (III) QUALSIASI QUESTIONE IN CUI, PER LEGGE, NON È CONSENTITO LIMITARE LA RESPONSABILITÀ.

### **3. Limitazione di responsabilità nei confronti dei clienti dell'acquirente**

L'acquirente accetta di limitare la responsabilità ai propri clienti nella misura massima consentita dalla legge. L'acquirente riconosce che ADI è responsabile solo di fornire ai consumatori dei propri prodotti le garanzie statutarie che potrebbero essere richieste dalla legge e che in nessun momento l'Acquirente dovrà comunicare ai propri clienti e/o utenti dei prodotti ADI che ADI fornisce ulteriori garanzie. Accettando i prodotti, nella misura massima consentita dalla legge, l'Acquirente si assume ogni responsabilità per, e accetta di indennizzare e tenere indenne ADI contro, e difendere ADI da qualsiasi e da tutte le cause, i reclami, le richieste, azione legali e le sentenze relative ai danni, sia riguardo a lesioni personali che a proprietà personali, subite da qualsiasi persona, azienda, società o associazione commerciale, inclusi ma non limitati a, i clienti e/o gli utenti dell'acquirente dei prodotti, a causa di eventuali guasti dei prodotti da rilevare e/o informare del pericolo per il quale sono stati progettati gli stessi, o di qualsiasi altra carenza dei prodotti indipendentemente dal fatto che tali danni siano causati in solido o congiuntamente o, abbiano contribuito a concorrere alla negligenza o alla colpa di ADI.



## 4. Resi

Fatti salvi i termini e le condizioni elencati di seguito, durante il periodo di garanzia applicabile, ADI sostituirà il Prodotto o fornirà un credito per l'acquisto a sua esclusiva discrezione, gratuitamente per qualsiasi prodotto difettoso, restituito che è già stato pagato. Eventuali obblighi di ADI per la sostituzione di prodotti con garanzia a vita limitata, in base alla presente garanzia, derivanti da un difetto, sono limitati alla disponibilità del prodotto sostitutivo. ADI si riserva il diritto di sostituire tali prodotti con i prodotti attualmente disponibili o di fornire un credito a sua esclusiva discrezione. Nel caso in cui l'acquirente abbia un problema con qualsiasi prodotto ADI, si prega di contattare la filiale locale di ADI per le istruzioni di reso:

### **WWW.WBOXTECH.COM**

Assicurarsi di avere il numero del modello e la causa del problema presente. In caso di sostituzione, il prodotto del reso sarà accreditato sul conto dell'Acquirente e sarà emessa una nuova fattura per l'articolo sostitutivo. ADI si riserva il diritto di emettere un credito solo in alternativa ad una sostituzione. Se un prodotto W Box Technologies si trova in buone condizioni di funzionamento o se il fatto che tale prodotto non funzioni correttamente è dovuto ad un danno o ad un abuso causato dall'utente, il prodotto sarà restituito all'Acquirente nelle stesse condizioni in cui è stato ricevuto e l'Acquirente sarà responsabile di qualsiasi spesa relativa alla restituzione del prodotto.

## 5. Legge applicabile

La presente Garanzia limitata sarà regolata dalle leggi dell'Inghilterra e del Galles.

## 6 Miscellanea

Laddove qualsiasi termine della presente Garanzia limitata sia proibito da tali leggi, esso sarà nullo e non valido, ma il resto della Garanzia Limitata rimarrà in vigore a tutti gli effetti



[www.wboxtech.com](http://www.wboxtech.com)



**WBXML4K28**

